

**dyson** lightcycle

Operating Manual

操作手冊

操作手冊

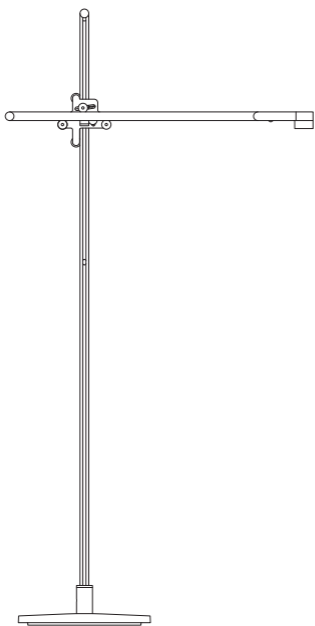

CF04



Thank you for choosing  
to buy a Dyson light  
To read your manual  
in English go to page 4.

感谢您选择购买戴森灯具产品  
如需阅读简体中文版手册，  
请转至第 28 页。

感謝您選購戴森燈具  
若要閱讀繁體中文版手冊，  
請翻至第 50 頁。

# EN

## Contents

### Getting started

- 6 Registration
- 8 Important safety instructions
- 12 Assembly
- 14 Controls
- 16 Colour temperature
- 18 Brightness
- 20 Settings
- 22 Disabling/Enabling Bluetooth® wireless technology
- 23 USB-C Charging point

### Additional information

- 24 Dyson Link app connectivity
- 24 Disposal
- 24 Terms and conditions of the Dyson 5 year guarantee
- 25 Important data protection information
- 26 Important information

# Thank you for choosing to buy a Dyson light



Download the latest Dyson Link app from the App Store or Google Play. Open the app and follow the on screen instructions to connect to your light.



## Online

[www.dyson.com/support](http://www.dyson.com/support)



## On the phone:

CN: 4009 202 808

Monday to Sunday: 9am to 6pm

HK: +852 23109666

Monday to Saturday: 9am to 8pm

MY: (+603) 7710 5877

SG: 1800 397 6674

Monday to Friday: 9am to 5.30pm,

Saturday: 9am to 12.30pm



Apple and the Apple logo are trademarks of Apple Inc., registered in the U.S. and other countries. App Store is a service mark of Apple Inc., registered in the U.S. and other countries. Google Play and the Google Play logo are trademarks of Google Inc.



The Bluetooth® word mark and logos are registered trade marks owned by the Bluetooth SIG, Inc. and any use of such marks by Dyson is under license.

# Registration

After registering your 5 year guarantee, your Dyson light will be covered for parts and labour for 5 years from the date of purchase, subject to the terms of the guarantee. If you have any questions about your Dyson light, call the Dyson Helpline with your serial number and details of where and when you bought the light. Most questions can be solved over the phone by one of our trained Dyson Helpline staff.

Your serial number can be found on the base of the light.

Visit [www.dyson.com/support](http://www.dyson.com/support) for online help, support videos, general tips and useful information about Dyson.

Note your serial number for future reference.

This illustration is for example purposes only.





### **Register with your smartphone**

Download the Dyson Link app and you will be taken through registration as part of the set up.



### **Register online**

Visit our website to register your full parts and labour guarantee online.  
[www.dyson.com](http://www.dyson.com)



### **Register by phone**

Call our dedicated Helpline.

CN: 4009 202 808

HK: +852 23109666

MY: (+603) 7710 5877

SG: 1800 397 6674

# IMPORTANT SAFETY INSTRUCTIONS

## BEFORE USING THIS LIGHT READ ALL INSTRUCTIONS AND CAUTIONARY MARKINGS IN THIS MANUAL AND ON THE LIGHT

When using any electrical appliance, basic precautions should always be followed, including the following:

### WARNING

These warnings apply to the light, and also where applicable to chargers or mains adaptors.

**TO REDUCE THE RISK OF FIRE, ELECTRIC SHOCK, OR INJURY:**

1. This Dyson light can be used by persons with reduced physical, sensory or reasoning capabilities, or lack of experience and knowledge, only if they have been given supervision or instruction by a responsible person concerning use of the light in a safe way and understand the hazards involved. Cleaning and maintenance shall not be performed by children.
2. Do not allow to be used as a toy. Close attention is necessary when the light is used near children.
3. Ensure light is fully assembled in line with the instructions before use.
4. Suitable for indoor use only 0°C (32°F) – 40°C (104°F).
5. Use only as described in this Dyson Operating Manual. Do not carry out any maintenance other than that advised by the Dyson Helpline.

6. If the light is not working as it should, has received a sharp blow, has been dropped, damaged, left outdoors, or dropped into water, do not use and contact the Dyson Helpline.
7. If a service or repair is needed, contact the Dyson Helpline so we can discuss the available options. Do not disassemble the light as incorrect reassembly may result in an electric shock or fire.
8. Do not handle any part of the light, cable or plug with wet hands.
9. Do not use with a damaged cable or plug. If the supply cable is damaged it must be replaced by Dyson, its service agent or similarly qualified persons in order to avoid a hazard.
10. Do not stretch the cable or place the cable under strain. Keep cable away from heated surfaces.
11. Do not route the cable under furniture or appliances. Do not cover cable with throw rugs, runners or similar coverings. Arrange cable away from traffic area and where it will not be tripped over.
12. Do not unplug by pulling on the cable. To unplug, grasp the plug, not the cable. The use of an extension cable is not recommended.
13. Turn off all controls before unplugging. Unplug from socket when not in use for extended periods. To avoid a tripping hazard, safely coil the cable.
14. Do not use near furnaces, fireplaces, stoves or other high temperature heat sources.

15. The light source is not replaceable; when the light source reaches its end of life, the whole light shall be replaced. End of life replacement is not covered under the guarantee.

## READ AND SAVE THESE INSTRUCTIONS



# Assembly

1

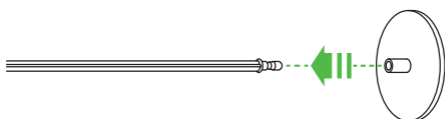

2

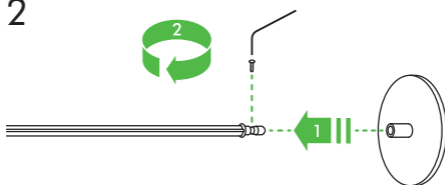

3

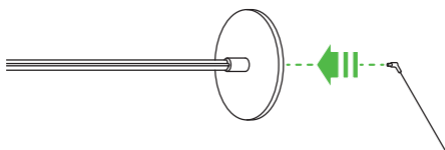

4

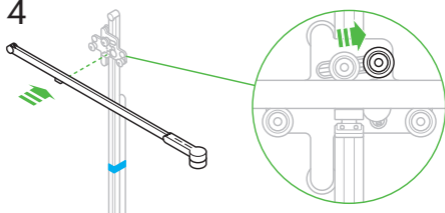

It is important that the light is assembled as shown.  
Do not remove the transit tape until the light is fully assembled.

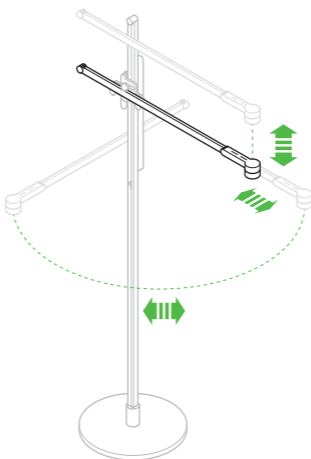
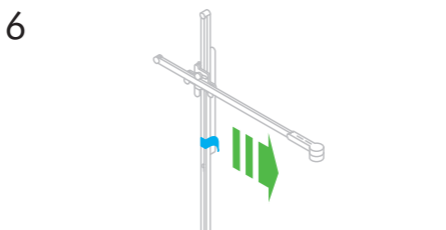
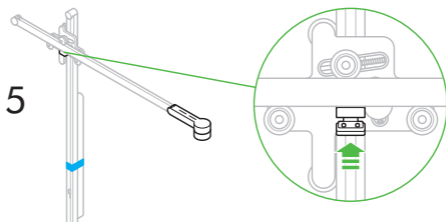

# Controls

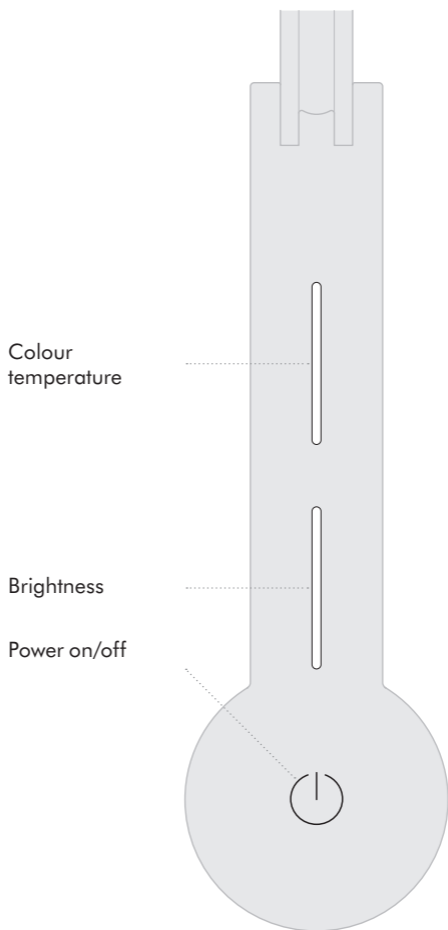

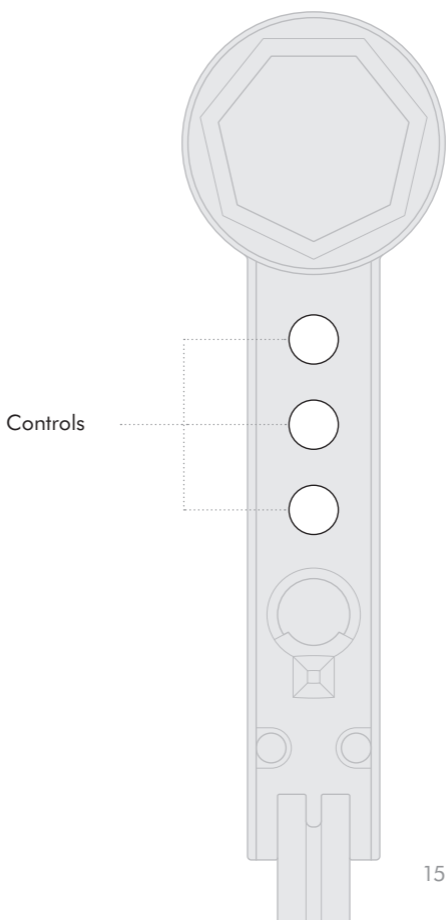

# Colour temperature

Swipe to change the colour temperature of the light from warm through to cool.

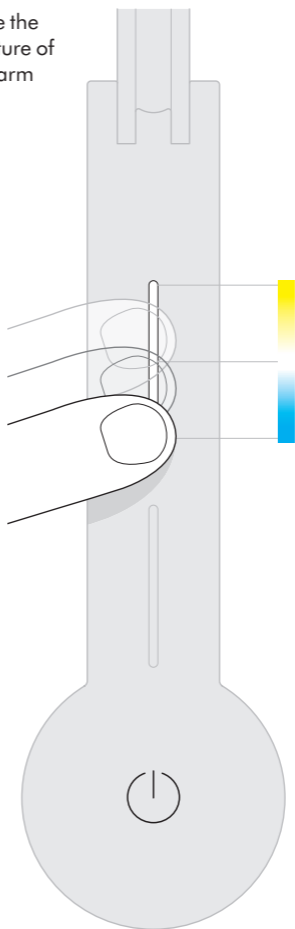

To find out more about colour temperatures of light, and to get the most from your light, go to the Dyson Link app or online at [www.dyson.com](http://www.dyson.com)

Tap to change quickly between colour temperatures.

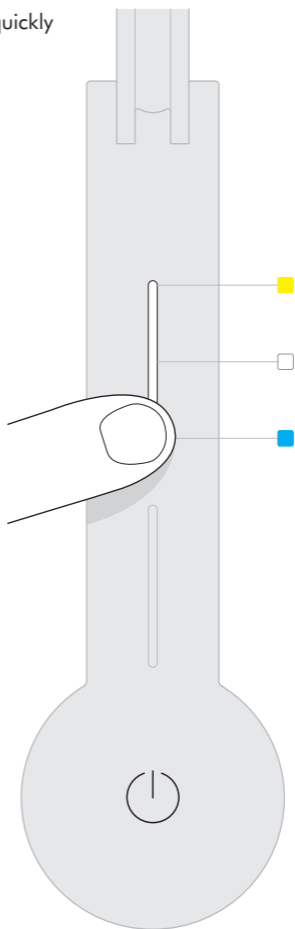

# Brightness

Swipe to change the brightness of the light.

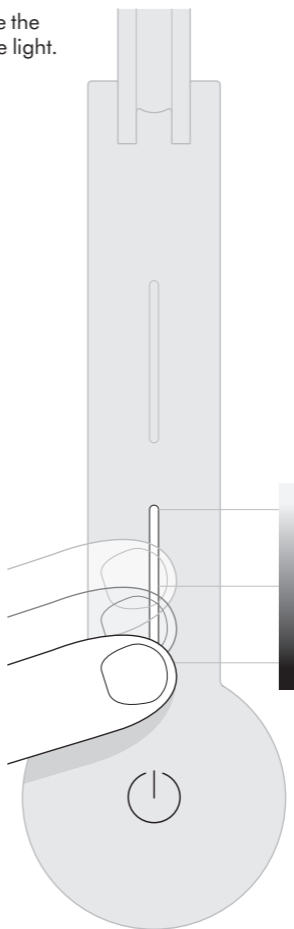

To find out more about brightness levels and to get the best from your light, go to the Dyson Link app or online at [www.dyson.com](http://www.dyson.com)

Tap to change quickly between brightness levels.

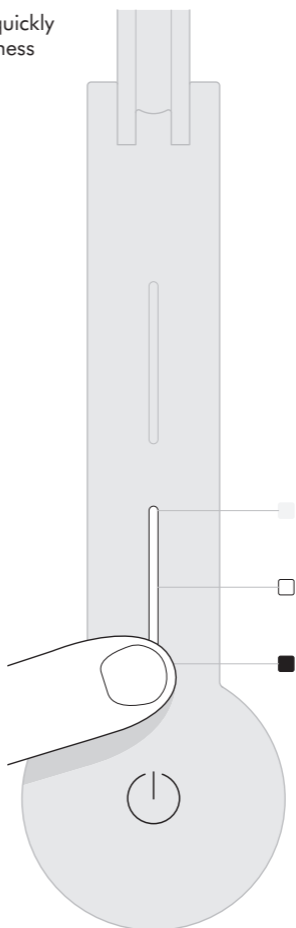

# Settings



Automatically changes the brightness and color, according to your geographical location, throughout the day when connected by Bluetooth® wireless technology to the Dyson Link app.



The light will turn off after 2 minutes if no presence is detected.



AUTO

The light will adjust to background light conditions and keep the workspace at a constant brightness.

For more information about using your light without connecting to the Dyson Link app:  
[www.dyson.com/support](http://www.dyson.com/support)

To find out more about settings, and to get the most from your light, go to the Dyson Link app or online at [www.dyson.com](http://www.dyson.com)

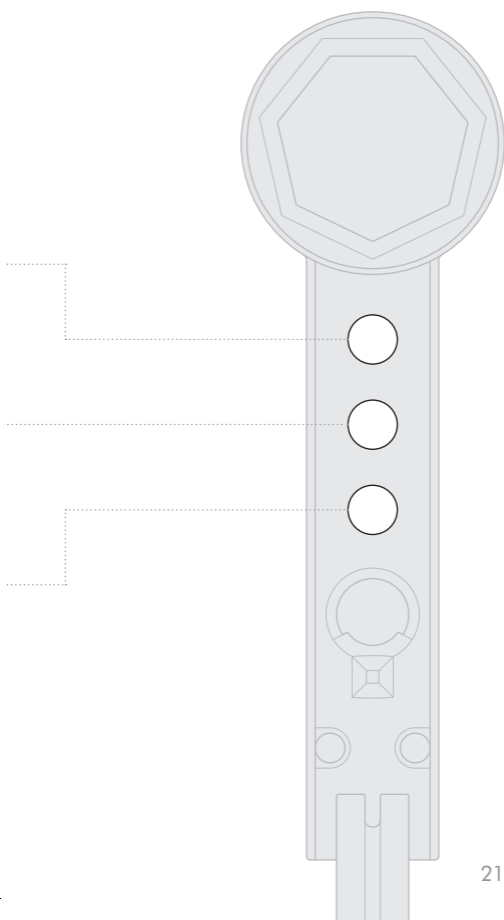

# Disabling/Enabling Bluetooth® wireless technology

The light has Bluetooth® wireless technology enabled by default.

Press and hold the middle button until the LED lights on the three buttons blink. The main light source will turn off and then on again to show that Bluetooth has been disabled.

To re-enable Bluetooth, repeat the instructions above. The main light will blink twice to show that Bluetooth has been re-enabled.

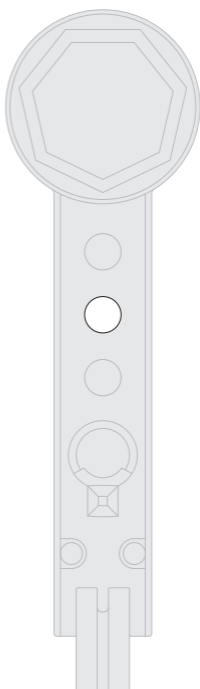

# USB-C charging point



Type C

Plug in your mobile devices to charge up to 1.2A at 5V.



# Additional information

## **DYSON LINK APP CONNECTIVITY**

- Dyson endeavours to ensure that our technology is compatible with current operating systems but this is not guaranteed. If you have any questions or would like to check the latest compatibility, please contact the Dyson Helpline.
- Your mobile device must have Bluetooth 4.0 support (Bluetooth Low Energy) in order to set up a connection with the light. Check your device specification for compatibility.

## **DISPOSAL**

- Dyson products are made from high grade recyclable materials. Recycle where possible.
- Dispose in accordance with local ordinances or regulations.

## **LIMITED 5 YEAR GUARANTEE TERMS AND CONDITIONS OF THE DYSON 5 YEAR LIMITED GUARANTEE.**

### **WHAT IS COVERED**

- The repair or replacement of your Dyson light (at Dyson's discretion) if it is found to be defective due to faulty materials, workmanship or function within 5 years of purchase or delivery (if any part is no longer available or out of manufacture Dyson will replace it with a functional replacement part).
- Where this light is sold outside of the EU, this guarantee will only be valid if the light is used in the country in which it was sold.

### **WHAT IS NOT COVERED**

Dyson does not guarantee the repair or replacement of a light where a defect is the result of:

- Damage caused by not carrying out any recommended maintenance of the light.
- Accidental damage, faults caused by negligent use or care, misuse, neglect, carelessness, operation or handling of the light which is not in accordance with the Dyson Operating Manual.
- Use of the light for anything other than the use it is designed for.

- Use of parts not assembled or installed in accordance with the instructions of Dyson.
  - Use of parts and accessories which are not genuine Dyson components.
  - Faulty installation (except where installed by Dyson).
  - Repairs or alterations carried out by parties other than Dyson or its authorised agents.
  - Normal wear and tear (e.g. fuse etc.).
- If you are in any doubt as to what is covered by your guarantee, please contact Dyson.

## **SUMMARY OF COVER**

- The guarantee becomes effective from the date of purchase (or the date of delivery if this is later).
- You must provide proof of (both the original and any subsequent) delivery/purchase before any work can be carried out on your Dyson light. Without this proof, any work carried out will be chargeable. Keep your receipt or delivery note.
- All work will be carried out by Dyson or its authorised agents.
- Any parts which are replaced by Dyson will become the property of Dyson.
- The repair or replacement of your Dyson light under guarantee will not extend the period of guarantee.
- The guarantee provides benefits which are additional to and do not affect your statutory rights as a consumer.

## **IMPORTANT DATA PROTECTION INFORMATION**

You will need to provide us with basic contact information when you register your Dyson Product or the Dyson Link app;

## **WHEN REGISTERING VIA THE DYSON LINK APP**

You will need to provide us with basic contact information to register the Dyson Link app.

## **WHEN REGISTERING YOUR DYSON LIGHT:**

- You will need to provide us with basic contact information to register your product and enable us to support your guarantee.
- When you register, you will have the opportunity to choose whether you would like to receive communications from us. If you opt-in to communications from Dyson, we will send you details of special offers and news of our latest innovations. We never sell your information to third parties and only use information that you share with us as defined by our privacy policies which are available on our website: [privacy.dyson.com](http://privacy.dyson.com)

## **IMPORTANT INFORMATION**

- If your light needs servicing, please call the Dyson Helpline or visit the website at [www.dyson.com](http://www.dyson.com)
- To clean, use a soft, dry, lint free cloth to wipe all over the light.



# CN 目录

## 开始使用

- 30 注册
- 32 重要安全信息
- 34 组装
- 36 控制
- 38 色温
- 40 亮度
- 42 设置
- 44 禁用/启用 Bluetooth® 无线技术
- 45 USB-C 充电点

## 其他信息

- 46 Dyson Link 应用程序连接性
- 46 处置
- 46 戴森 5 年有限保修的条款与条件
- 47 关于您的隐私权
- 47 重要信息

# 感谢您选择购买 戴森灯具产品



在App store 或 安卓 (Android) 应用商店下载最新的Dyson Link应用程序  
打开应用程序，根据屏幕上的说明连接至您的灯具。



在线

[www.dyson.cn](http://www.dyson.cn)



电话方式:

4009 202 808

周一至周日: 上午9点至下午6点



Apple 和 Apple 徽标是 Apple Inc. 在美国和其他国家/地区的注册商标。  
App Store 是 Apple Inc. 在美国和其他国家/地区注册的服务标志。  
Google Play 和 Google Play 徽标是 Google Inc. 的商标。



Bluetooth® 字样和徽标是 Bluetooth SIG, Inc. 的注册商标，戴森对于该标记的使用均已取得授权。

# 注册

注册获取5年保修后，您的戴森产品自购买之日起将享受5年的产品保修（含零件及人工），但须符合保修条款的规定。但是，最终消费者依据产品销售所适用的国家法规享有不可撤销的合法权利，此类权利不受保修条款规定的影响。关于戴森产品，如果您有任何问题，请拨打戴森客户帮助热线，向我们提供产品序列号和购买产品的详细时间和地点。大多数疑问可以由我们训练有素的戴森客户帮助热线人员通过电话解决。

您可在灯具的底座上找到序列号。

请访问 [www.dyson.cn](http://www.dyson.cn) 以获取有关戴森产品的在线帮助、支持视频、一般信息提示和其他有用的信息。

请记录您的产品序列号，以备日后查用。

本图仅供示例之用。





### 用智能手机注册

下载 Dyson Link 应用程序, 在安装过程中根据提示完成注册。



### 微信注册

请通过扫描灯具底座处的微信二维码, 根据提示完成质保注册。



### 电话注册

4009 202 808

周一至周日: 上午9点至下午6点

# 重要安全说明

在使用本灯具之前，请阅读本灯具中和产品上的所有说明及警告提示

在使用任何电器时，一定要遵守基本的安全预防措施，其中包括以下内容：

## 警告

警告适用于灯具，以及需要用到的充电器或电源适配器。

为了降低火灾、触电或受伤的危险：

1. 本戴森灯具可由身体、感官或智力残障人士、或无相关经验与知识之人士使用，但必须有监护人看管或就灯具的安全使用方法提供指导，并且在了解相关危险时方可使用。不得让儿童进行清洁和维护。
2. 请勿将本产品当作玩具使用。使用灯具有儿童在附近时，应特别注意。
3. 使用前，请确保灯具已按照说明组装完整。
4. 仅适合室内使用 (0° C (32° F) – 40° C (104° F))。
5. 仅按本戴森操作手册中说明的方式使用。请勿执行任何戴森帮助热线建议以外的维护作业。
6. 如果灯具未按其设计的方式运行、受到严重冲击、从高处掉落、被损坏、被放在室外或落入水中，请勿使用并请联系戴森帮助热线。
7. 如果需要维护或修理，请拨打戴森帮助热线，与我们讨论可用的方案。请勿拆卸灯具，不当拆卸操作可能引起触电或火灾。
8. 请勿以湿手触摸灯具的任何部分、电线或插头。
9. 如果电源线或插头损坏，请勿使用。一旦电源线损坏，必须由戴森公司、戴森服务代理商或具有相关资质的人员来进行更换，以避免危险。
10. 不可拉扯或重压电源线。请保持电源线远离加热的表面。

11. 请勿在家具或产品下面布置电源线。请勿在电缆上覆盖小块地毯、长条地毯或类似物品。将电源线布置在远离人员活动区域，以免将人绊倒。
12. 拔电源时，切勿拉扯电源线。拔插头时，请抓住插头而不是电源线。建议不要使用延长电源线。
13. 在拔下插头前请关闭所有开关。长期不使用时，从插座上拔下插头。为避免绊倒危害，请安全地卷好电源线。
14. 请勿在火炉、壁炉、炉子或其他高温热源附近使用。
15. 此灯具的光源是不可替换的，当光源到其寿命终时，应替换整个灯具。寿命结束造成的更换不在保修范围内。

## 阅读并保存这些说明

# 组装

1

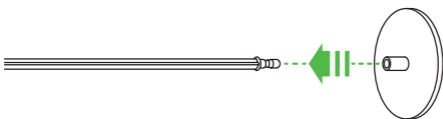

2

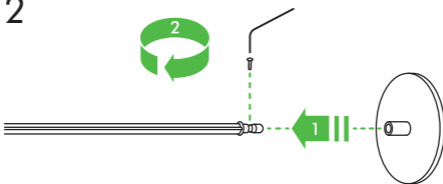

3

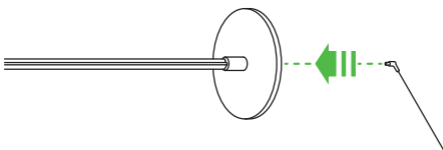

4

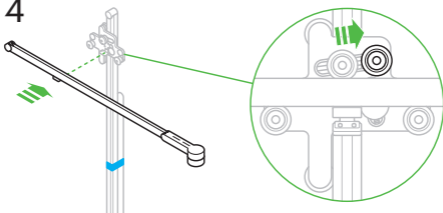

灯具如所示在盒中装配很重要。  
在完全装配好灯具之前，请勿拆下运输带。

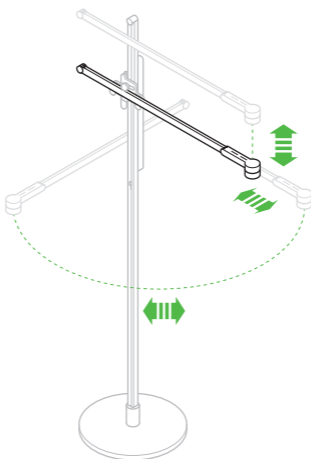
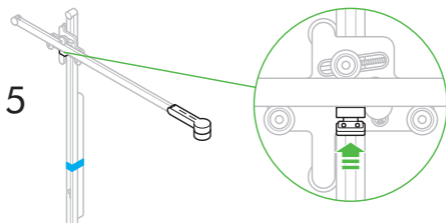

# 控制

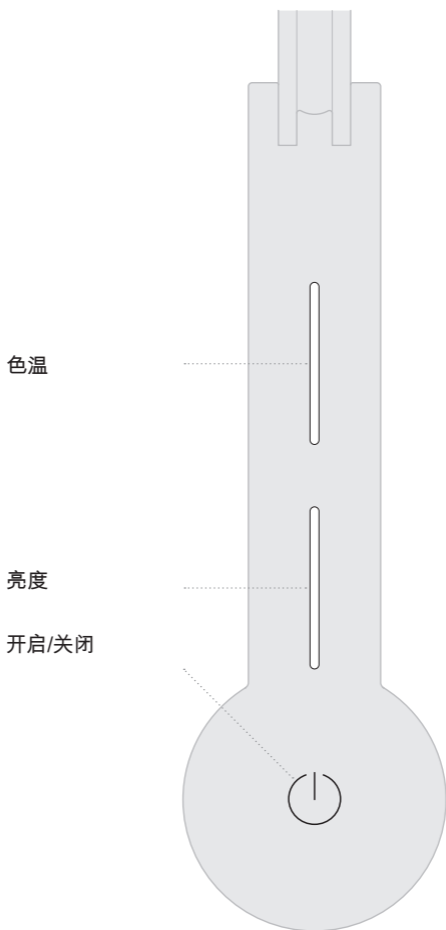

控制

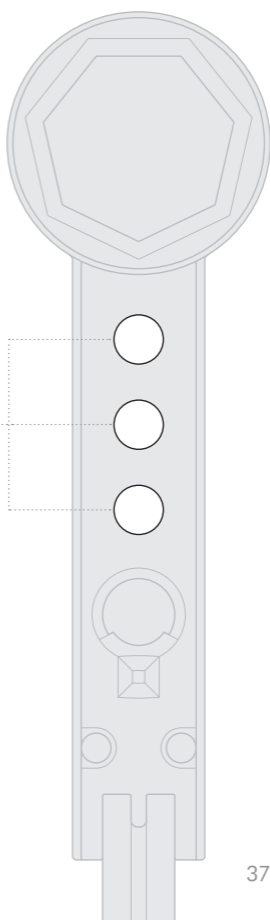

# 色温

滑动可从暖至冷调节灯具的色温。

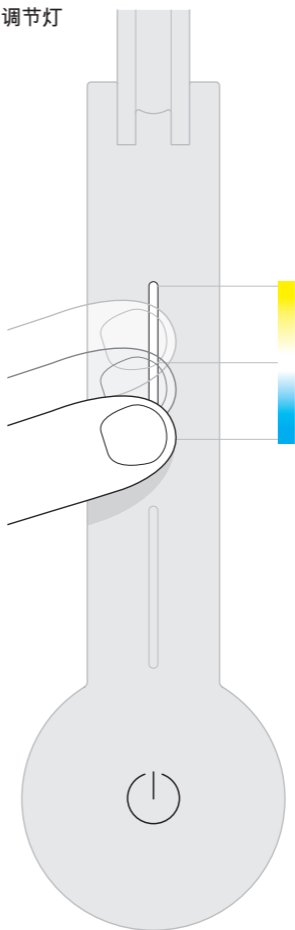

要获得关于灯具色温的更多信息，并最大程度利用您的灯具，请转到 Dyson Link 应用程序或在线访问 [www.dyson.com](http://www.dyson.com)

轻触以快速切换不同色温。

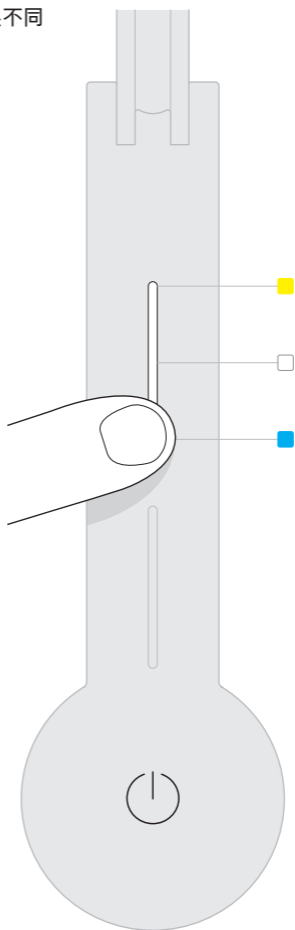

# 亮度

滑动以更改灯具的亮度。

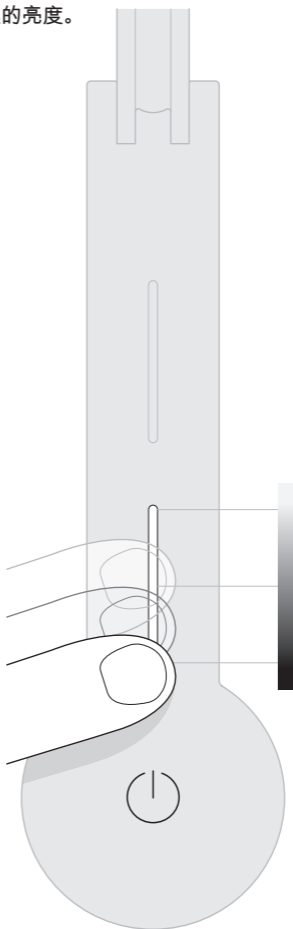

如需进一步了解亮度水平, 以及如何使灯具发挥最高效益的信息, 请转到 Dyson Link 应用程序或在线访问 [www.dyson.com](http://www.dyson.com)

轻触以在不同亮度水平之间快速更换。

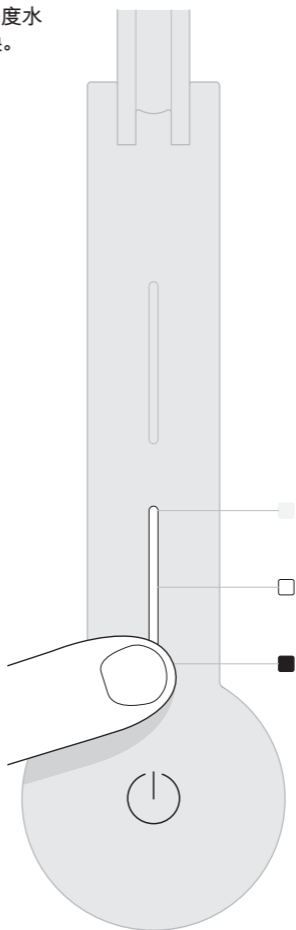

# 设置



通过蓝牙链接Dyson Link应用程序后，可基于您当地位置全天候自动同步调节亮度和色温。



如未检测到周围有人，此灯将于2分钟后自动关闭。



AUTO

此灯将根据周围灯光环境自动调节，以保持工作区域内的亮度统一。

如需在不连接 Dyson Link 应用程序的情况下使用灯具的更多信息：

[www.dyson.cn](http://www.dyson.cn)

如需进一步了解设置, 以及如何使灯具发挥最高效益的信息, 请转到 Dyson Link 应用程序或在线访问 [www.dyson.com](http://www.dyson.com)

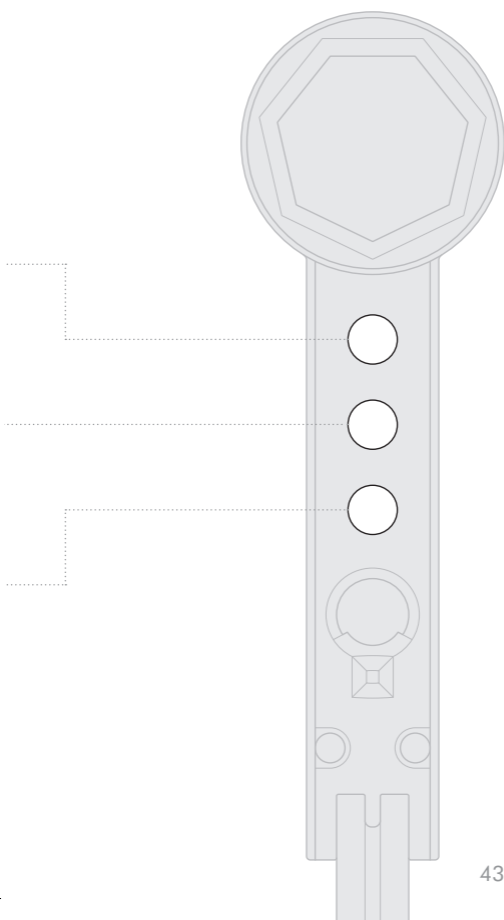

# 禁用/启用 Bluetooth® 无线技术

本灯具默认启用 Bluetooth® 无线技术。

按住中间按钮，直至三个按钮上的 LED 灯闪烁。主光源将关闭后再打开，以表示蓝牙已禁用。

要重新启用蓝牙，请重复上述操作。主灯将闪烁两次，表示蓝牙已重新启用。

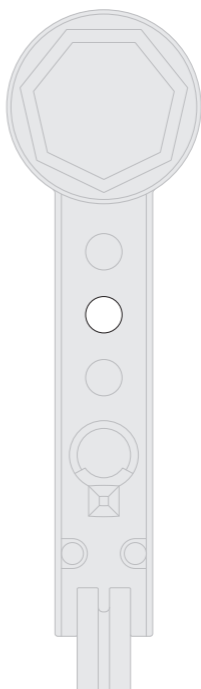

# USB-C 充电点



Type C

接入您的移动设备，  
即可为您提供电压  
为5伏，电流最大为  
1.2安的充电源。



# 其他信息

## DYSON LINK 应用程序连接性

- 戴森致力于确保自己的技术兼容最新的操作系统，但是对此并不作出保证。如果您有任何疑问或者希望了解最新兼容性，请联系客户帮助热线。
- 您的移动设备必须支持 Bluetooth 4.0 (低功耗蓝牙) 以设置与灯具之间的连接。检查您设备规格，确定兼容性。

## 处置

- 戴森产品使用高级别可回收材料制成。请尽可能进行循环利用。
- 请依照当地的法令或规章处置。

## 5 年有限保修

戴森 5 年有限保修的条款与条件。

## 保修范围

- 除非法律另有规定，如果在购买或交付的5年内发现戴森产品存在材料、制造或功能缺陷，将为您维修或更换（由戴森决定）戴森灯具（如果任何部件不可获取或不再制造，戴森将为您更换功能相当的替换部件）。
- 本灯具销往欧盟以外的国家/地区时，保修仅当本灯具在其售出的国家/地区使用时有效。

## 不保修范围

戴森不保证因以下原因导致缺陷时的灯具修理或更换：

- 因为没有执行任何建议的灯具维护而造成的损坏。
- 由于使用时不小心、误用、疏忽、粗鲁操作或以任何违反戴森操作手册的方式操作灯具所造成的意外损坏和故障。
- 请勿将灯具用于预期用途之外的任何用途。
- 使用的零件未按戴森指导说明进行组装或安装。
- 使用非戴森原厂的零件和附件。
- 错误安装（戴森安装的除外）。
- 非戴森或其授权代理所执行的维修或改动。
- 正常磨损和损耗（例如，保险丝等）。

如果您对保修范围有任何疑问，请致电戴森热线。

## 保修范围概要

- 保修自购买（或交付，若交付时间略晚于购买时间）之日起生效。
- 在您的戴森灯具接受任何处理前，您必须提供（初次及任何后续）交货/购买的证明材料。若无此证明材料，任何处理都将会收费。请妥善保管您的收据或提货单。
- 所有工作都将由戴森或其授权代理商完成。
- 任何更换的部件将归戴森所有。

## 重要的数据保护信息

在您注册戴森产品或 Dyson Link 应用程序时，需要向我们提供基本联系信息

## 通过 DYSON LINK 应用程序注册时

在您注册 Dyson Link 应用程序时，需要向我们提供基本联系信息。

## 注册戴森灯具时：

- 您需要向我们提供基本联系信息，方可注册您的产品，使我们能支持您的保修。
- 注册时，您可以选择是否从我们这里接收通讯。如果您同意接收戴森的通讯，我们将向您发送特别优惠详情和最新发明及创新产品方面的新闻。我们决不会将您的信息透露给第三方，只会按我们隐私政策的规定使用您与我们分享的信息，政策内容可在我们网站上找到：[privacy.dyson.com](http://privacy.dyson.com)

## 重要信息

- 如果灯具需要维修，请致电戴森客户帮助热线或访问网站 [www.dyson.com](http://www.dyson.com)。
- 要进行清洁，请使用柔软干燥的无绒布擦拭整个灯具。

# MARKING FOR NAME & CONTENT OF HAZARDOUS SUBSTANCES OR ELEMENTS

## 有害物质或元素名称及含量标识

Part Name 部件名称				
	Cadmium (Cd) 镉	Lead (Pb) 铅	Mercury (Hg) 汞	
External chassis, body 外壳, 机身	○	○	○	(
Foam materials 泡棉材料	○	○	○	(
LED Module LED 模块	○	○	○	(
Metal Parts 金属部件	○	X <sup>1</sup>	○	(
Printed circuit board & components 印刷电路板及电子元件	○	X <sup>1</sup>	○	(
LED Driver LED 控制装置	○	X <sup>1</sup>	○	(

The table is compiled in accordance to  
SJ/T 11364 standard

本表格依据SJ/T 11364的规定编制

○: Indicate that this hazardous substance contained  
in all of the homogeneous materials for this part  
is within the limit requirement in GB/T 26572

○: 表示该有害物质在该部件所有均质材料中的含量均  
在GB/T 26572规定的限量要求以下

X: Indicate that this hazardous substance contained  
in at least one of the homogeneous materials used  
for this part exceed the limit requirement in  
GB/T 26572

X: 表示该有害物质至少在该部件的某一均质材料中的  
含量超出GB/T 26572规定的限量要求



Hazardous Substances or elements 有害物质或元素			
ry ξ	Hexavalent w (Cr(VI)) 六价铬	Polybrominated biphenyls (PBB) 多溴联苯	Polybrominated diphenyl ethers (PBDE) 多溴二苯醚
	○	○	○
	○	○	○
	○	○	○
	○	○	○
	○	○	○
	○	○	○

(1) Hazardous substance contained is exempted under EU RoHS directives exemption list (2011/65/EU).

(1) 部件材质中有害物质含量符合欧盟RoHS指令的豁免项目的限值(2011/65/EU)。

Disclaimer:

The environment safe use period is declared based on the normal temperature & humidity used conditions.

声明:

环保使用期限的参考标识取决于产品正常工作的温度和湿度等条件。

# TW/HK

## 目錄

### 快速入門

- 52 註冊
- 54 重要安全注意事項
- 56 組裝
- 58 控制
- 60 色溫
- 62 亮度
- 64 設定
- 66 停用/啟用藍牙
- 67 USB-C 充電點

### 其他資訊

- 68 Dyson Link 應用程式連線
- 68 棄置
- 68 戴森五年有限保固的條款與細則
- 69 重要資料保護
- 69 重要資訊

# 感謝您選購戴森 燈具



請從 App store 或是 Google Play 下載最新的 Dyson Link 應用程式。

開啟應用程式，依照螢幕上的指示與燈具連線。



線上

TW: [www.dyson.tw/support](http://www.dyson.tw/support)

HK: [www.dyson.hk/support](http://www.dyson.hk/support)



從手機：

TW

0800 251 209

(周一至周五8:00-20:00；周末及假日9:00-18:00)

HK

+852 23109666

星期一至五0900-2000、星期六0900-2000



Apple 和 Apple 標誌是 Apple Inc. 在美國和其他國家或地區註冊的商標。  
App Store 是 Apple Inc. 在美國和其他國家或地區註冊的服務標誌。  
Google Play 和 Google Play 標誌均為 Google Inc. 的商標。



Bluetooth® 字樣和標誌是 Bluetooth SIG, Inc. 擁有的註冊商標，  
戴森一律於取得授權之下使用此等標記。

# 註冊

在完成 5 年保固的註冊之後，您的戴森產品享有自購買日起 5 年的零件和人工保固，但需遵守保固條款的規定。如果您對戴森產品有任何疑問，請撥打恆隆行服務專線，並提供您的產品序號及購買地點與時間等資訊。在我們受過專業訓練的戴森服務專線人員的協助下，大部份的問題都可以透過電話解決。

您可在燈具底部找到序號。

請造訪 [www.dyson.tw/support](http://www.dyson.tw/support) (TW)  
[www.dyson.hk/support](http://www.dyson.hk/support) (HK) 以獲得有關戴森產品的線上說明、支援視訊、一般提示和其他有用的資訊。

請記下您的序號以備日後參考。

本說明僅供示範之用。





### 用智慧型手機註冊

下載 Dyson Link 應用程式，然後在安裝過程中根據提示完成註冊。



### 線上註冊

請造訪我們的網站，線上註冊以充分享有您的零件與人工保固。

TW: [www.dyson.tw](http://www.dyson.tw)

HK: [www.dyson.hk](http://www.dyson.hk)



### 從手機：

TW

0800 251 209

(周一至周五8:00-20:00；

周末及假日9:00-18:00)

HK

+852 23109666

星期一至五0900-2000、

星期六0900-2000

# 重要安全注意事項

使用本燈具前，請先閱讀本手冊和本燈具上的所有指示及警告標示

凡是使用電器產品時，請務必遵守下列的基本安全規則：

## 警告

這些警告適用於本燈具，以及需要用到的充電器或電源配接器。

為了降低火災燃燒、電擊，或受傷的危險：

1. 本戴森燈具可供身體、感官或智力殘障人士，或缺乏相關經驗或知識的人士使用，但須有專人就如何安全地使用提供監督或指導，並在其瞭解相關危險後方可使用。清潔與維護不得由兒童進行。
2. 請勿將它當成玩具使用。使用本產品有兒童在附近時，應特別注意。
3. 在使用本燈具前，請確定已經按照說明完成組裝。
4. 僅適宜室內使用 (0° C (32° F) — 40° C (104° C))。
5. 只能依照《戴森操作手冊》中所述來使用。請勿執行非戴森服務專線所建議的維護。
6. 如果本燈具未如預期正常運作、受到嚴重撞擊、掉落、損壞、置放室外或掉入水中，請勿使用，並請撥打戴森客戶服務專線。
7. 如果本燈具未如預期正常運作、受到嚴重撞擊、掉落、損壞、置放室外或掉入水中，請勿使用，並請撥打戴森客戶服務專線。
8. 請勿使用濕手來操作本燈具的任何部分、纜線或插頭。
9. 請勿使用破損的電線或插頭。如電線破損，必須由戴森公司、經授權戴森服務代表或具相關資格人士替換，以避免危險。
10. 請勿緊拉纜線或是將纜線彎曲放置。不要將纜線靠近高熱表面。

11. 勿將纜線繞經家具或電器下方。勿在纜線上覆蓋小塊地毯、長條地毯或類似的覆蓋物。纜線的配置位置應該避開人們走路會經過的區域，以免被纜線絆倒。
12. 拔插頭時請勿拉扯電線。拔除插頭時，請緊抓住插頭，而非電線。不建議使用電源延長線。
13. 在拔除插頭前，先關閉所有的控制項。長時間不使用時，請拔除插頭。為避免絆倒風險，請將纜線盤繞至安全狀態。
14. 使用時勿靠近熔爐、壁爐、火爐或其他高溫熱源。
15. 光源不可替換；當光源達到壽命期限時，需要更換整件燈具。達到壽命期限時的更換不在保固範圍之內。

**請仔細閱讀並妥善保管說明手冊**

# 組裝

1

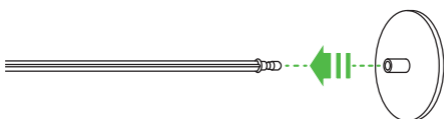

2

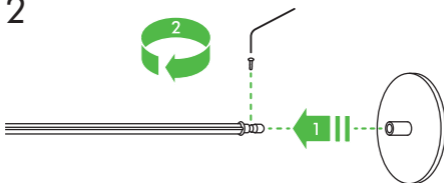

3

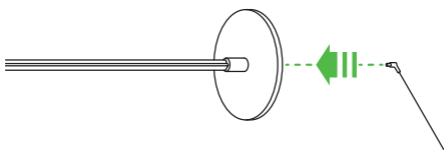

4

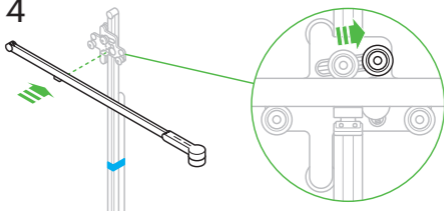

依照所示組裝燈具十分重要。  
燈具裝配完成前，請勿取下運輸帶。

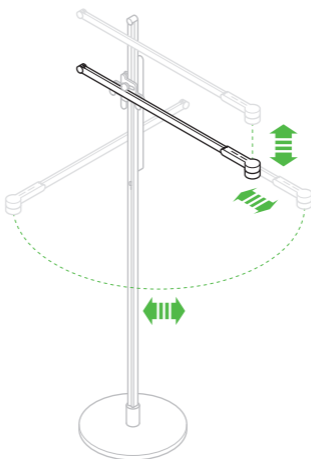
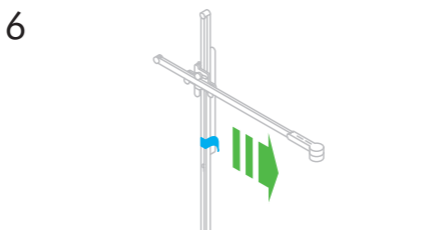
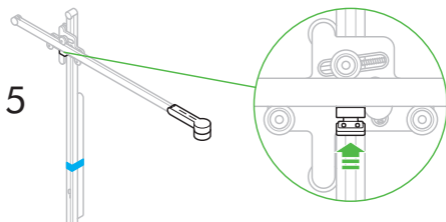

# 控制

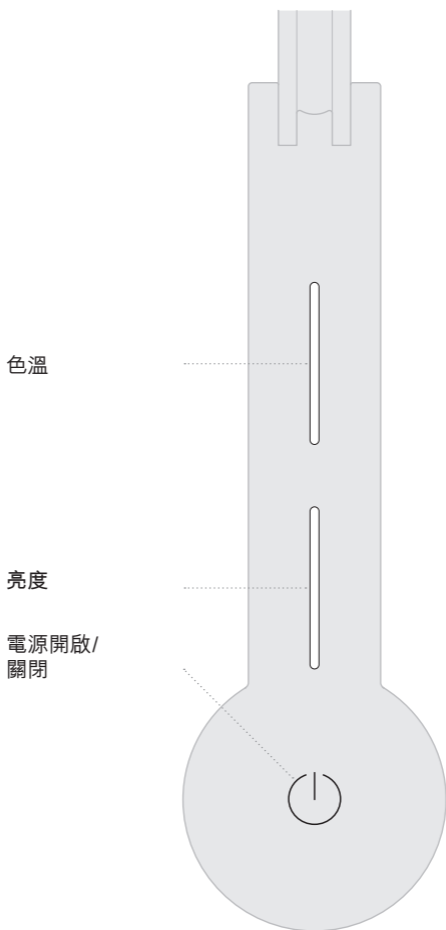

控制

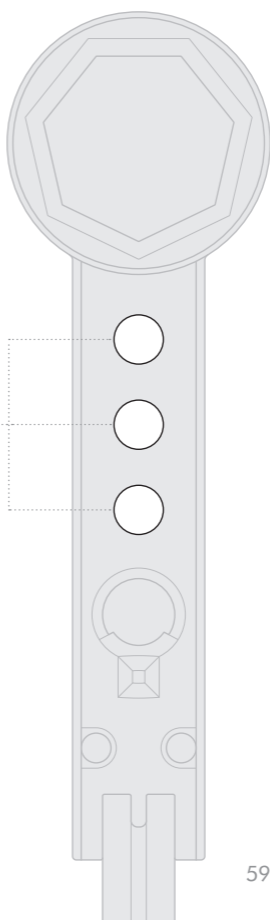

# 色溫

請以滑動方式調整燈具暖至冷的色溫。

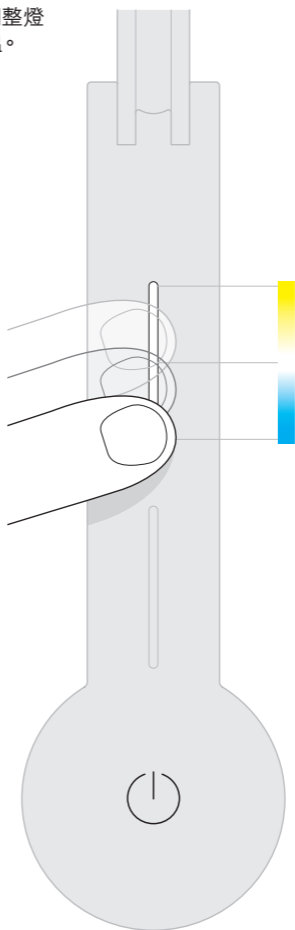

如欲進一步瞭解燈具色溫，以及如何使燈具發揮最高效益的資訊，請至 Dyson Link 應用程式，或上網瀏覽 [www.dyson.com](http://www.dyson.com)

輕觸可迅速在不同色溫之間切換。

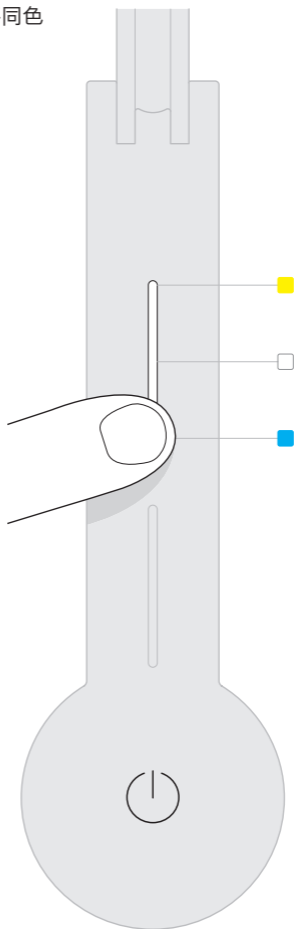

# 亮度

請以滑動方式調整燈具  
亮度。

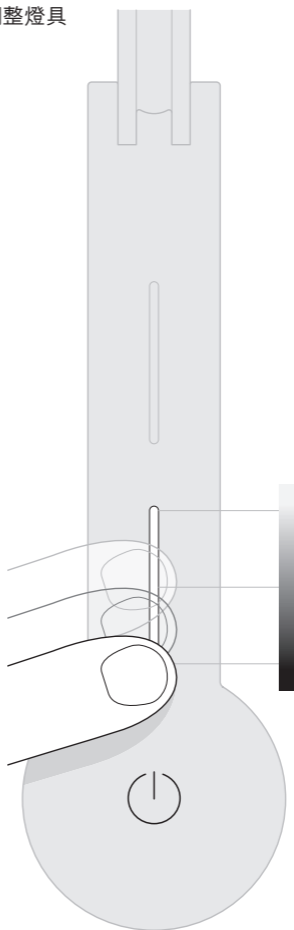

若要取得關於亮度級別的更多資訊，以及善盡發揮燈具的功用，請至 Dyson Link 應用程式，或上網瀏覽 [www.dyson.com](http://www.dyson.com)

輕觸可迅速在不同亮度等級之間切換。

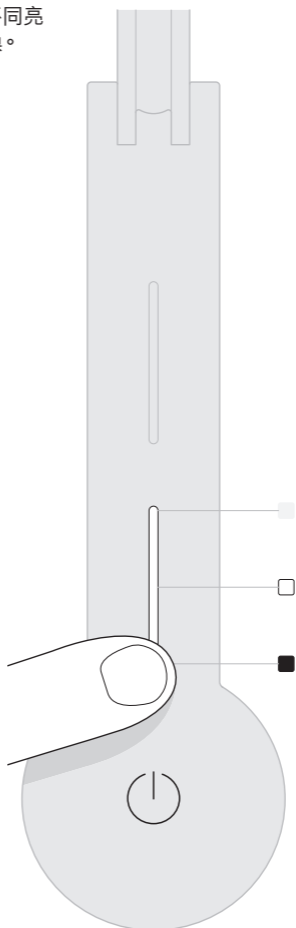

# 設定



以藍牙無線技術連線至 Dyson Link 應用程式時，能全日依照您的地理位置自動改變亮度及顏色。



若未偵測到人，本燈具將在 2 分鐘後自行關閉。



AUTO

此燈具可依照背景照明條件自行調整，使工作空間維持恆常亮度。

如需未連線至 Dyson Link 應用程式之下使用本燈具的更多資訊：

TW: [www.dyson.tw/support](http://www.dyson.tw/support)

HK: [www.dyson.hk/support](http://www.dyson.hk/support)

如欲進一步瞭解設定，以及如何使燈具  
發揮最高效益的資訊，請至 Dyson Link  
應用程式，或上網瀏覽 [www.dyson.com](http://www.dyson.com)

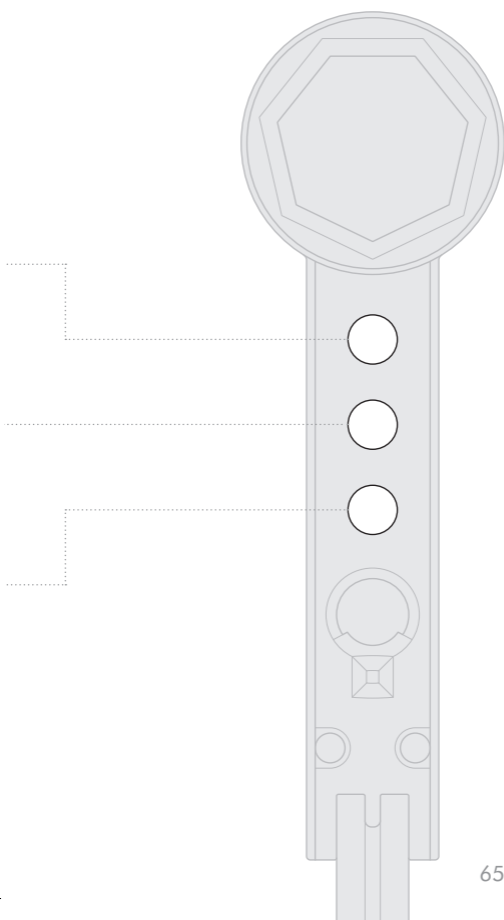

# 停用/啟用藍牙

本燈具預設啟用 **Bluetooth®** 無線技術。

按住中央按鈕，直至三個按鈕上的 LED 燈閃爍為止。主光源會關閉又重新開啟，以表示藍牙已經停用。

若要重新啟用藍牙，請重複上述指示。主光源會閃爍兩回，以表示藍牙已重新啟用。

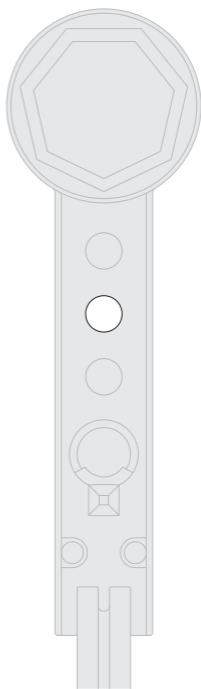

# USB-C 充電點



Type C

插入您的行動裝置，  
即可為您提供 5V 最  
大1.2A 的充電



# 其他資訊

## DYSON LINK 應用程式連線

- 戴森對於確保本公司採行的技術符合當時的作業系統始終不遺餘力，然無以保證。若您有任何疑問，或想查詢最新相容性的資料，請聯絡客戶服務專線。
- 您的行動裝置必須具有藍牙 4.0 支援（藍牙低功耗），才能設定與燈具之間的連線。查看裝置規格，以瞭解其相容性。

## 棄置

- 戴森產品是由高級的可回收材料所製造。請儘可能回收使用。
- 請按照當地法令或規定棄置。

## 5年有限保固

戴森五年有限保固的條款與細則

### 保固範圍

- 倘若您的戴森燈具在購買或交貨之後的 5 年內期間發現因故障材料或製作工藝而出現瑕疵，將由戴森決定提供戴森燈具的修理或更換服務（如果有任何零件缺貨或停止生產，戴森將會零件更換為功能性的替代零件）。
- 如果本燈具在歐盟以外地區銷售，則只有在銷售地點所在國家/地區使用本燈具時，保固方屬生效。

### 不保固範圍

倘若因下列原因而導致瑕疵產生，戴森將不提供燈具修理或更換的保固：

- 因為沒有執行任何建議的燈具維護而造成的損壞。
  - 使用或保養疏忽、濫用、疏忽、粗魯操作或處理本燈具時未能遵照戴森操作手冊方式造成的意外損壞和故障。
  - 將燈具用於預期用途之外的任何用途。
  - 未依照戴森說明手冊，組裝或安裝零件。
  - 使用非戴森原廠的零件與配件。
  - 錯誤安裝（戴森安裝的除外）。
  - 非戴森或其授權代理所執行的維修或改動。
  - 正常磨損和損耗（例如保險絲等）。
- 如果您對產品保固範圍有任何疑問，請撥打戴森服務專線。

## 保固範圍概要

- 保固將於購買日開始生效（若送貨日期較晚則以收到貨該日為準）。
- 在您的戴森燈具進行任何保固服務之前，您必須提供交貨/購買的證明(正本或影印本均可)。沒有此證明，執行的任何工作都將會收取費用。請保留您的收據或是送貨單據。
- 所有維修皆由戴森或其授權代理提供。
- 所有維修時換掉的零件皆為戴森財產。
- 維修或更換仍在保固期間的戴森燈具並不會延長保固期間。
- 保固權益是戴森額外提供給您的權益，不影響您的法定消費者權利。

## 重要資料保護資訊

您註冊戴森產品或是 Dyson Link 應用程式時，將需要提供我們基本的聯絡資訊；

## 透過 DYSON LINK 應用程式註冊時

您註冊 Dyson Link 應用程式時，將需要提供我們基本的聯絡資訊。

## 註冊戴森燈具時：

- 您將需要提供我們基本的聯絡資訊，以註冊產品並讓我們得以支援您的保固。
- 您註冊時，將有機會選擇是否要接收我們的訊息。如果您選擇加入接收戴森的訊息，我們將會傳送特殊優惠的詳細資訊以及最新產品的訊息。我們絕不會將您的資訊轉賣給第三方，而且只會依據我們網站上 (privacy.dyson.com) 提供的隱私權政策所定義，來使用您分享給我們的資訊。

## 重要資訊

- 如果此燈具需要維修，請撥打戴森服務專線或瀏覽網站，網址 [www.dyson.tw](http://www.dyson.tw) (TW) [www.dyson.hk](http://www.dyson.hk) (HK)
- 如進行清潔，請使用柔軟乾燥的無絨布擦拭整個燈具。

## 符合性資訊

- 本產品符合臺灣低功率電波輻射性電機管理辦法第十二條、第十四條條文規定：
- 第十二條 經型式認證合格之低功率射頻電機，非經許可、公司、商號或使用者均不得擅自變更頻率，加大功率或變更原設計之特性及功能。
  - 第十四條 低功率射頻電機之使用不得影響飛航安全及干擾合法通信；經發現有干擾現象時，應立即停用，並改善至無干擾時方得繼續使用。
  - 前項合法通信，指依電信規定作業之無線電信。低功率射頻電機須忍受合法通信或工業、科學及醫療用電波輻射性電機設備之干擾。

## 限用物質含有情況標示

### Marking of the Presence Condition of the Restricted Substances

設備名稱: 型號 (型式):		: (		
單元 Unit	限用物質 Restricted Substances			: (
	鎘 (Cd) Cadmium	鉛 (Pb) Lead	汞 (Hg) Mercury	
外殼，機身 External chassis, body	○	○	○	(
泡棉材料 Foam materials	○	○	○	(
LED 模組 LED Module	○	○	○	(
金屬部件 Metal Parts	○	—	○	(
印刷電路板及電子部件 Printed circuit board & components	○	—	○	(
LED控制裝置 LED Driver	○	—	○	(

備考1. “○” 係指該項限用物質之百分比含量未超出百分比含量基準值。

Note 1: “○” Indicate that the percentage content of the restricted substance does not exceed the percentage of reference value of presence

備考2. “—” 係指該項限用物質為排除項目

Note 2: “—” indicates that the restricted substance corresponds to the exemption

## 桌燈

CD03/ CD04/ CD05

限用物質及其化學符號

ed Substance and its chemical symbol

) y	六價鉻 (Cr <sup>+6</sup> ) Hexavalent Chromium	多溴聯苯 (PBB) Polybrominated biphenyls	多溴二苯醚 (PBDE) Polybrominated diphenyl ethers
	○	○	○
	○	○	○
	○	○	○
	○	○	○
	○	○	○
	○	○	○

備考3.“超出0.1wt%”及“超出0.01wt%”係指限用物質之百分比含量超出百分比含量基準值。

Note 3: “Exceeding 0.1 wt%” and “exceeding 0.01 wt%” indicate that the percentage content of the restricted substance exceeds the reference percentage value of presence condition

## DYSON CUSTOMER CARE

If you have a question about your Dyson appliance, call the Dyson Helpline with your serial number and details of where and when you bought the appliance, or contact us via the Dyson website.

### 戴森客户服务

关于戴森产品，如果您有任何疑问，请拨打戴森客户帮助热线，提供产品序列号和产品的购买时间和地点，或者通过戴森网站与我们联系。

### 戴森客戶服務

如果您對戴森產品有任何疑問，請致電戴森服務專線，並提供您的產品序號及購買地點與時間等資訊，或是透過戴森網站聯絡我們。

## CN

### 戴森联系详细信息

网站: [www.dyson.cn/support](http://www.dyson.cn/support)

戴森帮助热线:

4009 202 808

电子邮件:

[china.service@dyson.com](mailto:china.service@dyson.com)

地址:

上海市黄浦区局门路457号8号桥主楼103a+1M室

地址: [www.dyson.cn](http://www.dyson.cn)

## HK

捷成消費品服務中心(香港)

網站: [www.dyson.hk](http://www.dyson.hk)

戴森服務專線:

+852 23109666

電子郵件: [pidcs@jepsen.com](mailto:pidcs@jepsen.com)

地址:

香港九龍旺角太子道西193號新世紀廣場2座19樓1917-1920室

MY

**DYSON CONTACT DETAILS**

Website: [www.dyson.my/support](http://www.dyson.my/support)

Dyson Helpline:

(+603) 7710 5877

Email:

[dysonsupport@visionary.com.my](mailto:dysonsupport@visionary.com.my)

Address:

A-11-P1 & Mezz, Jaya One, 72A Jalan  
University, 46200 Petaling Jaya. Selangor

Address:

[www.dyson.my](http://www.dyson.my)

SG

**DYSON CONTACT DETAILS**

Website: [www.dyson.com.sg/support](http://www.dyson.com.sg/support)

Dyson Helpline:

1800 397 6674

Email:

[sales.restofasia@dyson.com](mailto:sales.restofasia@dyson.com)

Address:

Polaris Device Pte Ltd, 81 Ubi Avenue, 4 UB.One  
#03-11, Singapore (408830)

Address:

[www.dyson.com.sg](http://www.dyson.com.sg)

TW

**Dyson 消費者服務中心**

網站: [www.dyson.tw](http://www.dyson.tw)

戴森服務專線:

0800 251 209

電子郵件:

[service@hlh.com.tw](mailto:service@hlh.com.tw)

地址:

台灣區獨家總代理  
恆隆行貿易股份有限公司  
台北市內湖區洲子街 88 號 7 樓





JN.99303 PN.267464-06-03 24.09.18