

OPERATING MANUAL

사용설명서  
操作手冊  
操作手冊

DC  
34

ASSEMBLY 조립 组装 組裝

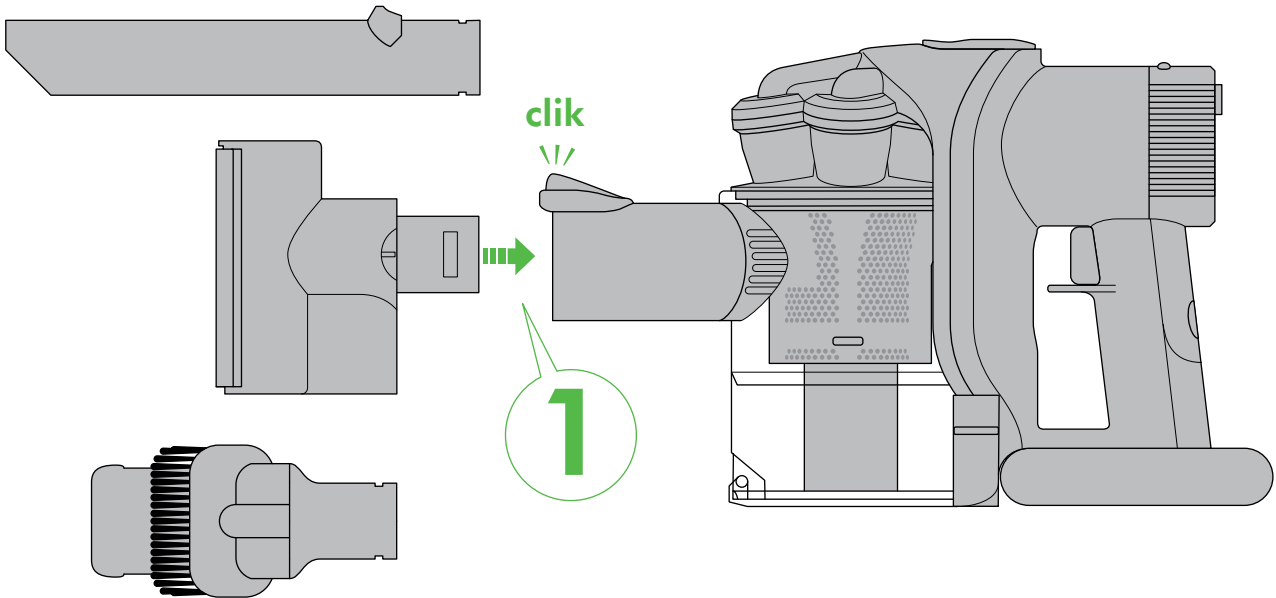

2

**1** month  
개월  
个月

**WASH FILTER**  
Wash filter with cold water at least every month.

필터 청소  
최소한 한 달에 한 번 찬물로 필터를 세척해 주십시오.

清洗过滤器  
用冷水清洗过滤器至少每月一次。

清洗濾網  
每個月至少使用冷水清洗濾網一次。

**FULLY CHARGED**  
완전 충전  
完成充电  
完全充電

**REGISTER YOUR FREE 2 YEAR GUARANTEE TODAY**

품질보증 2년  
立刻登記 2年免費保修  
立即註冊免費 兩年保固

**MAX POWER**  
최대 전력  
最大功率  
最大電源消耗功率  
= 06:00 mins

**HIGH CONSTANT SUCTION**  
고성능의 지속 흡입력  
高速恒定吸力  
持續特強吸力  
= 05:00 mins

After registering your free 2 year guarantee, your Dyson handheld vacuum will be covered for parts and labour for 2 years from the date of purchase, subject to the terms of the guarantee.

If you have any query about your Dyson handheld vacuum, call the Dyson Customer Care Helpline with your serial number and details of where/when you bought the handheld vacuum. Your serial number can be found on your rating plate which is behind the filter.

Most queries can be solved over the phone by one of our trained Dyson Customer Care Helpline staff.

Alternatively visit [www.dyson.com](http://www.dyson.com) for online help, general tips and useful information about Dyson.

다이슨 휴대용 진공 청소기는 구입일로부터 2년 간 보증서 약관에 의거하여 부품 및 수리에 대해 제품을 보증합니다.

다이슨 휴대용 진공 청소기에 대해 질문이 있으시면 제품 일련번호와 청소기를 구입한 장소 및 시기에 대한 구체적인 정보를 준비하셔서 다이슨 헬프라인으로 연락해 주시기 바랍니다. 제품 일련번호는 필터 뒤의 등급표에 명시되어 있습니다.

대부분의 질문은 전화상으로 저희 다이슨 헬프라인의 직원이 해결해 드릴 수 있습니다.

기타 온라인 상에서의 도움, 일반적으로 유용한 정보, 다이슨에 대한 유용한 정보는 [www.dyson.com](http://www.dyson.com)을 방문해 주시기 바랍니다.

在登記2年免費保修之後，自購買之日起，依據保修條款，您的戴森手提式真空吸塵器將享有2年零件和人工保修。

如果您對戴森手提式真空吸塵器有任何疑問，請致電戴森客戶關懷熱線，並提供您的序列號以及您購買該手提式真空吸塵器的地點和時間。您的序列號可以在 過濾器后面的 標牌上找到。

大多數疑問可由我們訓練有素的戴森客戶關懷熱線人員通過電話解答。

另外，還可以造訪 [www.dyson.com](http://www.dyson.com) 獲得在線幫助、一般性提示以及關於戴森的有用信息。

註冊了兩年保固之後，您的戴森手持吸塵器就可自購買日起享有零件和人工的免費兩年保固，但需遵守保固條款的規定。

如果您對戴森手持吸塵器有任何疑問，可撥打戴森客戶服務專線，請先準備好您的機器序號與在何時/何地購買手持吸塵器的資料。產品序號請參見濾網後面的標牌。

大部分疑問都可以在電話上由經過專業訓練的戴森客戶服務專線人員為您解答。

或請造訪 [www.dyson.com](http://www.dyson.com) 以查詢線上協助、一般提示以及關於戴森的實用資訊。

Note your serial number for future reference

향후 참고를 위해 일련번호를 별도로 메모해 두시기 바랍니다

记下您的序列号，供将来参考

請記下產品序號以備未來參考使用



## 2 EASY WAYS TO REGISTER FOR YOUR 2 YEAR GUARANTEE

대한민국에서 판매되는 정식수입제품의 경우 제품 출고 시 2년 품질 보증 등록 절차가 자동으로 이루어집니다

2种便捷方式登记您的2年保修

兩個方法輕鬆註冊免費兩年保修

### REGISTER BY EMAIL

电子邮箱 保固注册

電子郵件 保固服務

이메일 등록



CN: [servicejpcp@jebesen.com](mailto:servicejpcp@jebesen.com)

HK: [pidcs@jebesen.com](mailto:pidcs@jebesen.com)

KR: [dyson@cosmoco.co.kr](mailto:dyson@cosmoco.co.kr)

MY: [dysonsupport@visionary.com.my](mailto:dysonsupport@visionary.com.my)

TW: [service@hlh.com.tw](mailto:service@hlh.com.tw)

### REGISTER BY PHONE

Call our dedicated Helpline.

전화로 등록

다이슨 헬프라인으로 전화해 주십시오.

电话登记

致电我们的专用服务热线。

電話註冊

撥打戴森服務專線。

CN 4006 333 508

HK 2926 2300

KR 1588-4253

MY 603 7710 5877

TW 0800 251 209



# IMPORTANT SAFETY INSTRUCTIONS

**BEFORE CHARGING THE BATTERY OR USING THIS APPLIANCE READ ALL INSTRUCTIONS AND CAUTIONARY MARKINGS IN THIS MANUAL, ON THE CHARGER, ON THE BATTERY AND ON THE DYSON HANDHELD VACUUM.**

When using an electrical appliance, basic precautions should always be followed, including the following:



## WARNING

**TO REDUCE THE RISK OF FIRE, ELECTRIC SHOCK, OR INJURY:**

1. This Dyson vacuum and charger are not intended for use by young children or infirm persons with reduced physical, sensory or reasoning capabilities, or lack of experience and knowledge, unless they have been given supervision or instruction by a responsible person concerning use of the Dyson vacuum or charger to ensure that they can charge and use the Dyson vacuum safely.
2. Do not allow to be used as a toy. Close attention is necessary when used by or near children. Children should be supervised to ensure that they do not play with the Dyson vacuum or charger.
3. Do not install, charge or use the Dyson vacuum outdoors, in a bathroom or within 10 feet of a pool. Do not use the Dyson vacuum or charger on wet surfaces and do not expose to moisture, rain or snow. Do not use to pick up water.
4. Do not use or charge with damaged cord or cigarette lighter connector. If the Dyson handheld vacuum cleaner or charger is not working as it should, has received a sharp blow, has been dropped, damaged, left outdoors, or dropped into water, do not use and contact the Dyson Customer Care Helpline.
5. Do not unplug the charger by pulling on cable. To unplug, grasp the charger, not the cable.
6. Unplug the charger from outlet when not in use for extended periods. Make sure the charger cable is located so that it will not be stepped on, tripped over, or otherwise subjected to damage or stress.
7. Do not stretch the charger cable or place the cable under strain. Keep cable away from heated surfaces.
8. Do not handle the charger, including the charger terminals or Dyson vacuum with wet hands.
9. Do not put any object into openings. Do not use with any opening blocked; keep free of dust, lint, hair, and anything that may reduce air flow.
10. Keep hair, loose clothing, fingers, and all parts of body away from openings and moving parts, such as the brush bar.
11. Use extra care when cleaning on stairs.
12. Do not use to pick up flammable or combustible liquids, such as gasoline, or use in areas where they or their vapours may be present.
13. Do not pick up anything that is burning or smoking, such as cigarettes, matches, or hot ashes.
14. Do not use without clear bin and filter in place.
15. Use only as described in this manual. Use only Dyson recommended accessories and replacement parts. Do not carry out any maintenance other than that shown in this manual, or advised by the Dyson Customer Care Helpline.
16. Contact the Dyson Customer Care Helpline when service or repair is required. Do not disassemble the Dyson handheld vacuum cleaner or charger as incorrect reassembly may result in an electric shock or fire.
17. Use only Dyson chargers for charging this handheld vacuum. Use only Dyson batteries, other types of batteries may burst causing injury to persons and damage.
18. Unplug the charger from outlet before cleaning or maintenance.
19. The use of an extension cable is not recommended.
20. Do not incinerate this Dyson vacuum even if it is severely damaged. The batteries may explode in a fire.
21. Do not press the battery release button during normal operation.
22. The car charger must not be used in a moving vehicle where it may obstruct or impede the driver.
23. Always turn off the Dyson handheld vacuum cleaner before connecting or disconnecting the motorised brush bar.
24. To reduce risk of damage to car or boat charger and cable, grasp the charger not the cable when disconnecting the charger from the socket. Do not charge if the car or boat charger is damaged – replace it immediately.

## READ AND SAVE THESE INSTRUCTIONS

**THIS DYSON VACUUM IS INTENDED FOR HOUSEHOLD USE ONLY.**



Do not use near naked flame.



Do not store near heat sources.



Do not pick up water or liquids.



Do not pick up burning objects.

# 중요 안전 지침

이 제품을 사용하거나 배터리를 충전하기 전에 충전기, 배터리, 다이슨 청소기와 사용설명서에 있는 모든 지침사항을 읽어 주시기 바랍니다.

전자 제품을 사용할 때는 다음을 포함한 기본 안전 주의사항을 반드시 준수해야 합니다.

## ! 경고

화재, 감전, 부상의 위험을 줄이기 위해서:

1. 다이슨 휴대용 청소기는 신체적, 감각적 능력 또는 정신적 능력이 부족한 사람, 또는 경험이나 지식이 부족한 사람 (어린이 포함)이 사용해서는 안 되며, 만약 사용할 경우 이들의 안전을 책임지는 보호자의 감독이나 지시 하에 사용할 수 있습니다.
2. 다이슨 휴대용 청소기와 충전기를 장난감처럼 가지고 놀지 않도록 해 주십시오. 어린이가 사용하거나 어린이 주변에서 사용할 경우 특별한 주의가 필요합니다.
3. 다이슨 청소기를 실외, 욕실, 또는 수영장으로부터 3.5M 이내의 거리에서 설치하거나, 충전하거나, 사용하지 마십시오. 다이슨 청소기나 충전기가 비나 눈에 맞지 않도록 주의해 주십시오. 다이슨 청소기나 충전기를 젖은 표면이나 습기가 있는 곳에서 사용하지 마십시오. 다이슨 휴대용 청소기로 물을 흡입하지 마십시오.
4. 손상된 코드나 담배 라이터 커넥터로 충전 또는 사용을 금합니다. 만일 다이슨 청소기 또는 충전기가 제대로 작동하지 않거나, 제품이 심한 충격을 받았거나, 높은 곳에서 떨어졌거나, 손상되었거나, 실외에 방치되었거나, 혹은 물에 빠진 경우, 사용을 중지하고 다이슨 고객 관리 부서 헬프라인으로 연락하십시오.
5. 케이블을 당겨 코드를 뽑지 마십시오. 케이블이 아닌 코드를 잡고 뽑으십시오.
6. 충전기를 사용하지 않을 때에는 플러그를 완전히 뽑은 후 보관하여 주시기 바랍니다. 충전기의 보관 시, 전선이 접히거나 좁은 틈새에 끼어있지 않은지 유의하여 주시기 바랍니다.
7. 다이슨 충전기를 사용할 때 멀티탭을 사용하지 마십시오. 다이슨 충전기와 전선을 화기로부터 멀리 떨어진 곳에서 보관해 주십시오.
8. 젖은 손으로 충전기나 다이슨 휴대용 진공 청소기를 다루지 마십시오.
9. 흡입구에 어떤 물체도 넣지 마십시오. 흡입구가 조금이라도 막힌 상태로 사용하지 말고 먼지, 보푸라기, 머리카락 등 공기 흐름을 감소시킬 수 있는 물체를 피해 주십시오.
10. 제품의 흡입구나 움직이는 부분 가까이에 머리카락, 옷, 손가락 및 신체의 모든 부위가 닿지 않도록 주의해 주십시오.
11. 계단에서 사용하실 때에는 특히 주의해주십시오.
12. 휘발유와 같은 가연성, 연소성 물질을 진공 청소기로 직접 빨아들이거나 이러한 물질이 있을 수 있는 곳에 사용하지 마십시오.
13. 담배, 성냥, 재떨이와 같이 불이 붙어 있거나 연기가 나는 물체는 절대로 빨아 들이지 마십시오.
14. 먼지통과 필터가 올바른 위치에 장착되지 않았을 때에는 사용하지 마십시오.
15. 이 매뉴얼과 다이슨 헬프라인의 전문 상담원이 설명한 대로만 사용해 주십시오. 다이슨이 권장하는 부속품과 교체 부품만 사용해 주십시오.
16. 서비스나 수리가 필요하다면 다이슨 고객 관리 부서 헬프라인으로 연락하십시오. 다이슨 청소기를 분해하지 마십시오. 잘못된 재조립으로 감전이나 화재가 발생할 수 있습니다.
17. 다이슨 청소기의 충전기는 다이슨 청소기의 배터리를 충전하는 용도로만 사용해 주십시오. 다이슨 청소기의 충전기로 다른 배터리를 충전할 경우 폭발사고의 위험이 있습니다.
18. 정비 전에는 충전기를 플러그에서 뽑아 주십시오.
19. 연장 케이블과 함께 사용하지 마십시오.
20. 다이슨 휴대용 진공 청소기가 심각하게 파손되었다 하더라도 제품을 소각 처리하지 마십시오.
21. 청소기를 사용중에는 배터리 분리 버튼을 누르지 마십시오.
22. 차량용 충전기는 차량이 움직이는 상태에서는 운전자에게 방해가 될 수 있으므로 사용을 금합니다.
23. 다이슨 휴대용 진공 청소기가 심각하게 파손되었다 하더라도 제품을 소각 처리하지 마십시오. 배터리를 불에 넣으면 폭발할 수 있습니다.
24. 차량용 또는 보트용 충전기 손상 방지를 위하여 충전기를 소켓에서 분리하실 때에는 케이블이 아닌 충전기 본체를 잡고 당기십시오. 차량용 또는 보트용 충전기가 손상된 경우 충전을 금하며, 즉시 교체하십시오.

## 사용설명서를 읽고 보관해 두십시오

다이슨 휴대용 진공 청소기는 가정에서만 사용할 수 있습니다.



불꽃이 노출된 곳 근처에서는 사용하지 마십시오.



열을 발생시키는 곳 근처에서는 사용하지 마십시오.



물이나 기타 액체를 빨아들이지 마십시오.



불이 붙어있는 물체를 빨아들이지 마십시오.

# 重要的安全操作说明

电池充电或使用此装置前，请先阅读充电器及戴森吸尘器的操作说明及警告标示。

在使用电器时，一定要遵守基本的安全预防措施，其中包括以下内容：

## 警告

为了降低火灾、触电或受伤的危险：

1. 戴森吸尘器及充电器不建议提供给幼童、年长者、无行为能力或缺乏使用经验及知识者；除非在相关监督人士的监督或指示下，并能安全地充电及使用戴森手持式吸尘器。
2. 请勿用作玩具。当儿童使用、或者在儿童附近使用时应特别注意并监督，并禁止他们将戴森手持式吸尘器及充电器当成玩具使用。
3. 禁止在距离水池十英尺以内的户外洗手间，安装、使用或充电戴森吸尘器，同时禁止在潮湿的表面使用戴森吸尘器或充电器，及暴露在湿气、雨或雪中。禁止使用戴森吸尘器吸水。
4. 请勿使用或以损坏的电源线或点烟器连接器来充电。如果戴森手提式真空吸尘器或充电器未按其设计的方式运行、受到严重冲击、从高处掉落、被损坏、被放在室外或落入水中，请勿使用并请联系戴森客户关怀热线。
5. 拔电源时，切勿拉扯电缆。要拔插头，请握住充电器而不是电缆。
6. 当长期不使用时，请从插座下取下充电器，并确认充电器电线所在的位置，不会被踩到，绊倒或损坏及挤压。
7. 禁止拉扯或拉紧充电器电线，并让电线远离热源。
8. 请勿用湿手触摸充电器（包括充电器端子）或戴森手提式真空吸尘器。
9. 请勿把任何东西放入气流通道。在气流通道堵塞时请勿使用；避免气流通道中有灰尘、棉绒、头发以及可能会降低气流的任何东西。
10. 请注意保持头发、松垂衣物、手指和身体各部分远离气流通道和运转部件。
11. 在楼梯上进行清洁时要特别小心。
12. 请勿使用本吸尘器吸取汽油等可燃或可爆炸液体，或在这些液体或其蒸汽可能存在的地方使用本机器。
13. 请勿使用本吸尘器去吸取正在燃烧或冒烟的物体，如烟头、火柴或热灰。
14. 透明集尘盒和过滤器未安装到位前请勿使用。
15. 请按照手册中的说明使用。仅允许使用戴森推荐的附件和更换零件。禁止使用操作说明手册或戴森客服建议外的其它维修方式。
16. 需要维护或修理时请联系戴森客户关怀热线。请勿拆卸戴森手提式真空吸尘器或充电器，重新组装不正确可能引起触电或火灾。
17. 请使用戴森专用的手持式吸尘器专用电池。其它的电池也许会破裂，造成受伤及损害。
18. 在维护之前请从插座上拔下充电器。
19. 请勿使用延长电缆。
20. 请勿焚烧本戴森手提式真空吸尘器，即使它已经严重受损。电池在火中可能会爆炸。
21. 车载充电器不得在移动的车辆上使用，否则可能阻挡或妨碍驾驶员。
22. 请勿焚烧本戴森手提式真空吸尘器，即使它已经严重受损。电池在火中可能会爆炸。
23. 为降低对车载或船用充电器和电缆的损坏风险，从插座拔下充电器时应抓住充电器而不是电缆。请勿在车载或船用充电器损坏时进行充电，而应立即更换。
24. 当吸尘器在操作时，请勿按动电池上的释放按钮。

## 阅读并保存使用手册

戴森吸尘器仅限居家使用。



请勿在明火附近使用。



请勿在热源附近使用。



请勿吸水或任何液体。



请勿吸取正在燃烧的物体。

# 重要安全操作說明

電池充電或使用此裝置前，請先閱讀充電器及戴森吸塵器的操作說明及警告標示。

使用電器產品前，請務必遵守下列的基本安全規則：



## 警告

為了降低起火燃燒、觸電或受傷的危險：

1. 戴森吸塵器及充電器不建議提供給幼童、年長者、無行為能力或缺乏使用經驗及知識者；除非在相關人士的監督或指示下，並能安全地充電及使用戴森手持式吸塵器。
2. 禁止當成玩具使用，當孩童使用或接近戴森吸塵器時，請密切注意並監督，並禁止他們將戴森手持式吸塵器及充電器當成玩具使用。
3. 禁止在距離水池+英尺以內的戶外洗手間，安裝、使用或充電戴森吸塵器，同時禁止在潮濕的表面使用戴森吸塵器或充電器，及暴露在濕氣、雨或雪中。禁止使用戴森吸塵器吸水。
4. 請勿使用或以破損的電線或點煙器連接器來充電。如果戴森手持吸塵器或充電器運作不正常、受到嚴重撞擊、掉落、損壞、置放室外或掉入水中，請勿使用並請聯絡戴森客戶服務專線。
5. 禁止使用拉扯的電線方式取下充電器，取下時，請直接取下充電器，請勿拉扯電線。
6. 當長期不使用時，請從插座下取下充電器，並確認充電器電線所在的位置，不會被踩到，絆倒或損壞及擠壓。
7. 禁止拉扯或拉緊充電器電線，並讓電線遠離熱源。
8. 禁止用潮濕的雙手使用充電器，包括充電器插頭及戴森吸塵器。
9. 禁止將任何物品放入氣流通道，造成通道阻塞，儘可能保持氣流通暢，減少灰塵、棉絮及頭髮等任何讓氣流減少的障礙物。
10. 請注意頭髮、寬鬆的衣服、手指與身體，並與開關及運轉零件保持安全距離，例如：毛刷吸頭。
11. 當清潔樓梯時，需更加小心。
12. 請勿用吸塵器吸入汽油等易燃性或可燃性液體，或在易燃/可燃性液體或氣體附近使用。
13. 禁止吸入燃燒或冒煙的物品，例如：香煙、火柴或熱的灰塵。
14. 在集塵筒及濾網未安裝完成時，禁止使用戴森吸塵器。
15. 請遵循此操作說明，使用戴森建議的配件與替換零件，禁止使用操作說明或戴森客服建議外的其它維護方式。
16. 需要服務或修理時請聯絡戴森客戶服務專線。請勿拆解戴森手持吸塵器或充電器，因為產品重組不當可能引起觸電或火警。
17. 請使用戴森專用的手持式吸塵器專用電池。其它的電池也許會破裂，造成受傷及損害。
18. 在清潔或維護之前，請先將充電器插頭拔下。
19. 不建議使用電源延長線。
20. 禁止燃燒已壞損的戴森吸塵器，電池也許會因此而爆炸。
21. 請勿在使用吸塵器時，取下鋰電池。
22. 車載充電器不得在移動的車輛上使用，否則可能阻擋或妨礙駕駛員。
23. 即使本戴森手持吸塵器嚴重受損也不得予以焚燒，否則可能造成電池爆炸。
24. 為降低對車載或船用充電器和電線的損壞風險，從插座拔除充電器時，請緊抓住充電器，而非電線。請勿在車載或船用充電器損壞時進行充電 — 而應即刻更換。

## 閱讀並保存使用手冊

戴森吸塵器僅限居家使用。



請勿接近火源。



請勿儲存於接近熱源的地方。



請勿吸水或任何液體。



請勿吸入燃燒的物品。

# MARKING FOR NAME & CONTENT OF TOXIC OR HAZARDOUS SUBSTANCES OR ELEMENTS

## 有毒有害物质或元素名称及含量标识

Part Name 部件名称	Toxic or Hazardous Substances or elements 有毒有害物质或元素					
	Cadmium 镉 (Cd)	Lead 铅 (Pb)	Mercury 汞 (Hg)	Hex Chromium 六价铬 (Cr6+)	PBB 多溴联苯	PBDE 多溴联苯醚
External chassis, body 外部机壳, 机身	○	○	○	○	○	○
Internal chassis 内部机架	○	○	○	○	○	○
Internal wire & cable 内部电线及电缆	○	○	○	○	○	○
Foam materials 泡棉材质	○	○	○	○	○	○
Screws & nuts 螺丝螺母部件	○	○	○	○	○	○
Brush bar assembly 吸尘刷头配件	○	○	○	○	○	○
Hose assembly 吸尘管配件	○	○	○	○	○	○
Wand assembly 管状延长把手配件	○	○	○	○	○	○
Cyclone assembly 气旋集尘器配件	○	○	○	○	○	○
Duct assembly 导管部件	○	○	○	○	○	○
Printed circuit board & components 线路板及电子元件	○	X <sup>(1)</sup>	○	○	○	○

O: Indicate that this toxic or hazardous substance contained in all of the homogeneous materials for this part is within the limit requirement in SJ/T11363-2006.

○: 部件所有同类材质中的有毒或有害物质含量均符合SJ/T11363-2006的限制。

X: Indicate that this toxic or hazardous substance contained in at least one of the homogeneous materials used for this part exceed the limit requirement in SJ/T11363-2006.

X: 部件中部分同类材质中的有毒或有害物质含量超出SJ/T11363-2006的限制。



(1) Toxic or hazardous substance contained is exempted under EU RoHS directives exemption list (2011/65/EU Annex II, recasting 2002/95/EC).

(1) 部件材质中有毒或有害物质含量符合欧盟RoHS指令的豁免项目的限制(2011/65/EU Annex II, recasting 2002/95/EC).

### Disclaimer:

The environment safe use period is declared based on the normal temperature & humidity used conditions.

### 声明:

环保使用期限的参考标识取决于产品正常工作的温度和湿度等条件。

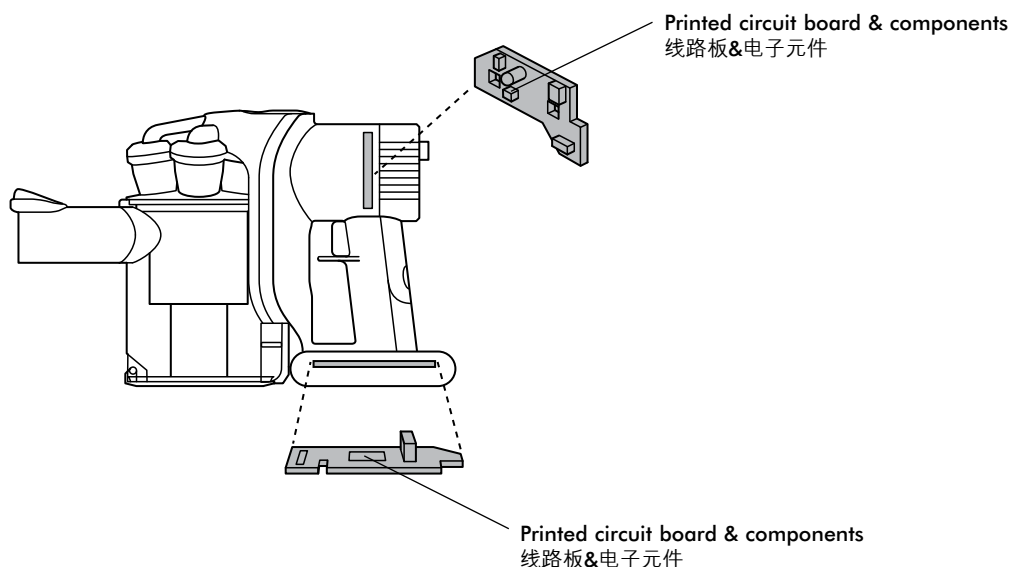

Looking for blockages • 막힌 부분 찾기  
 查找阻塞物 • 檢查阻塞

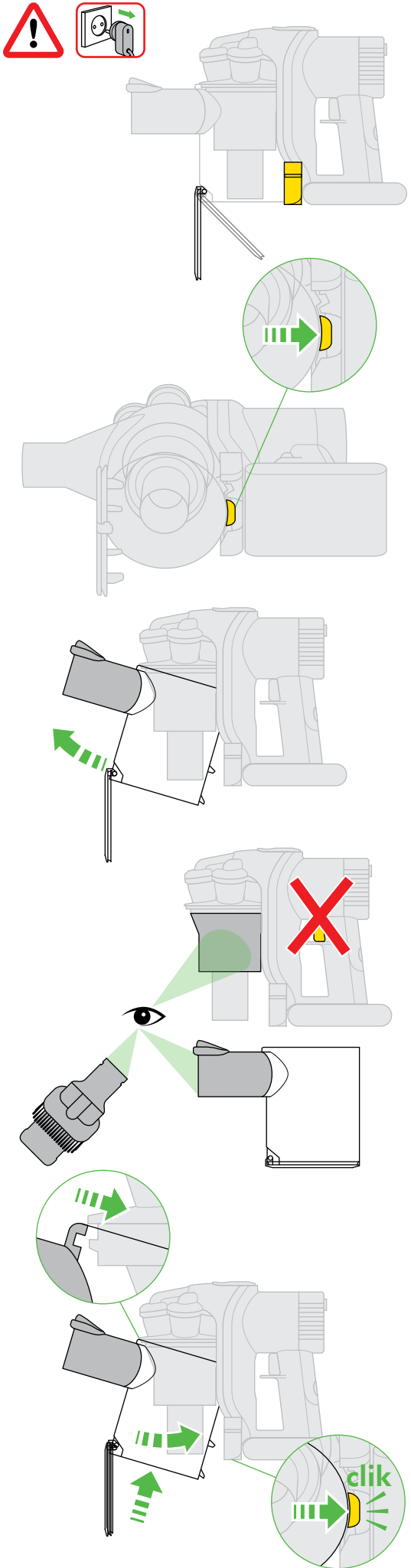

Power • 전원 • 电源 • 電源

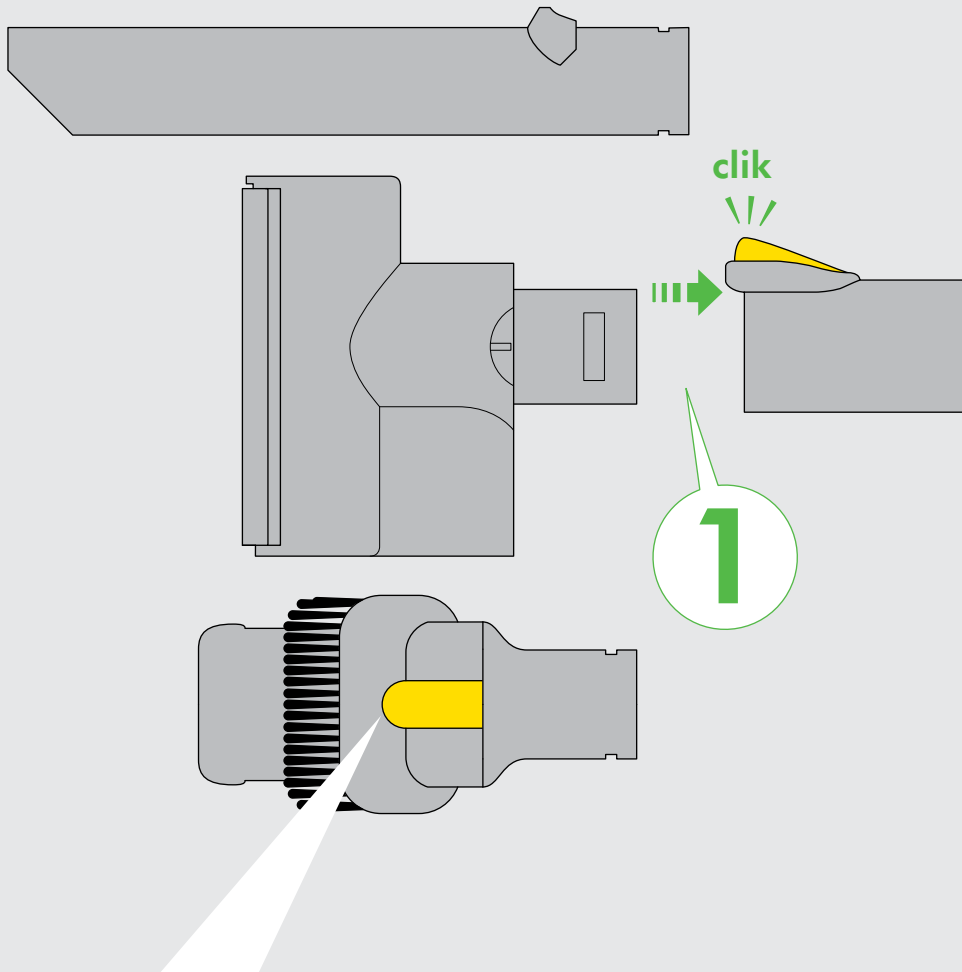
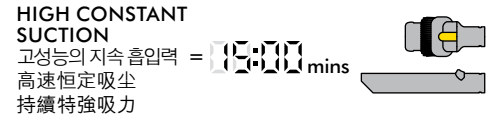

Combination accessory tool • 컴비네이션 툴 • 組合附件工具 • 組合工具

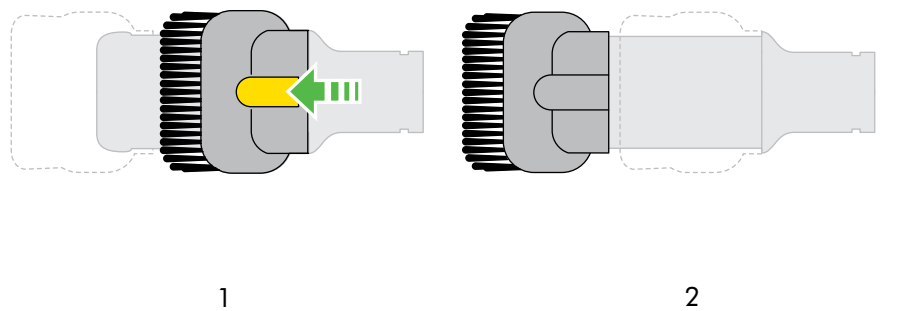

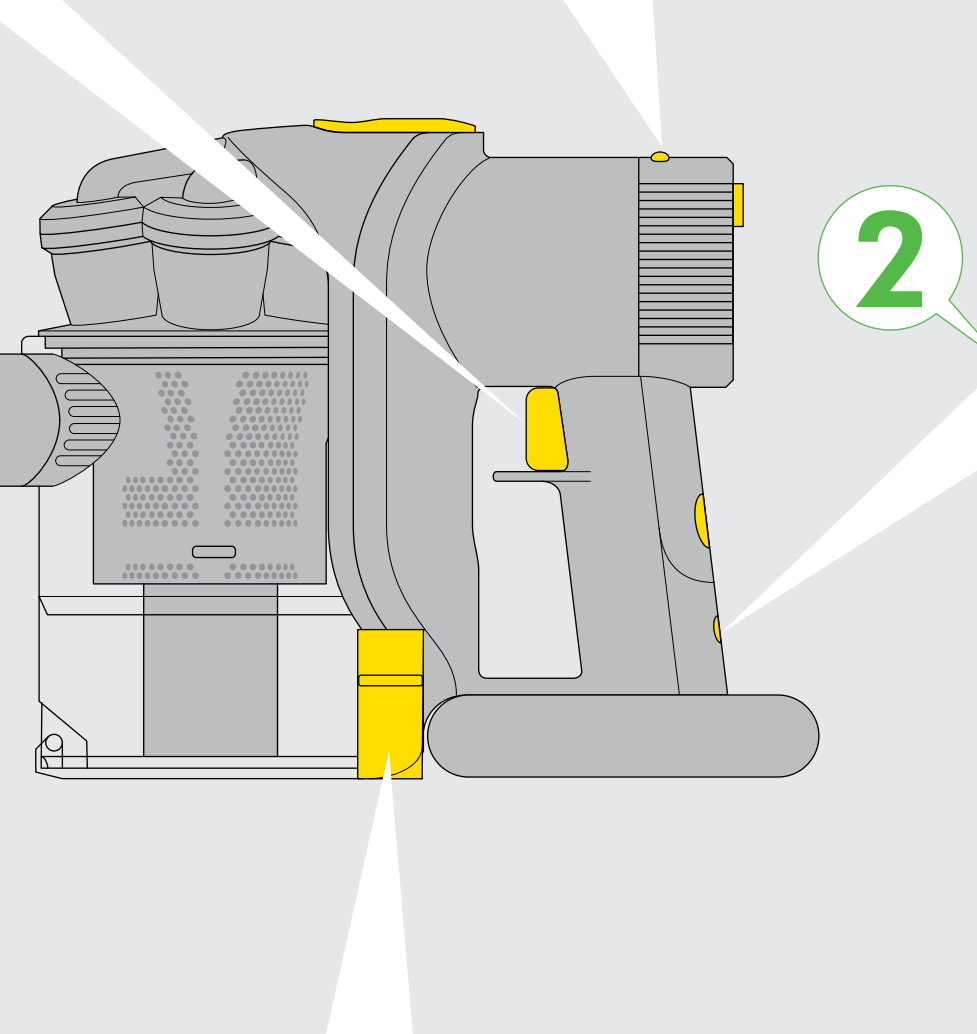
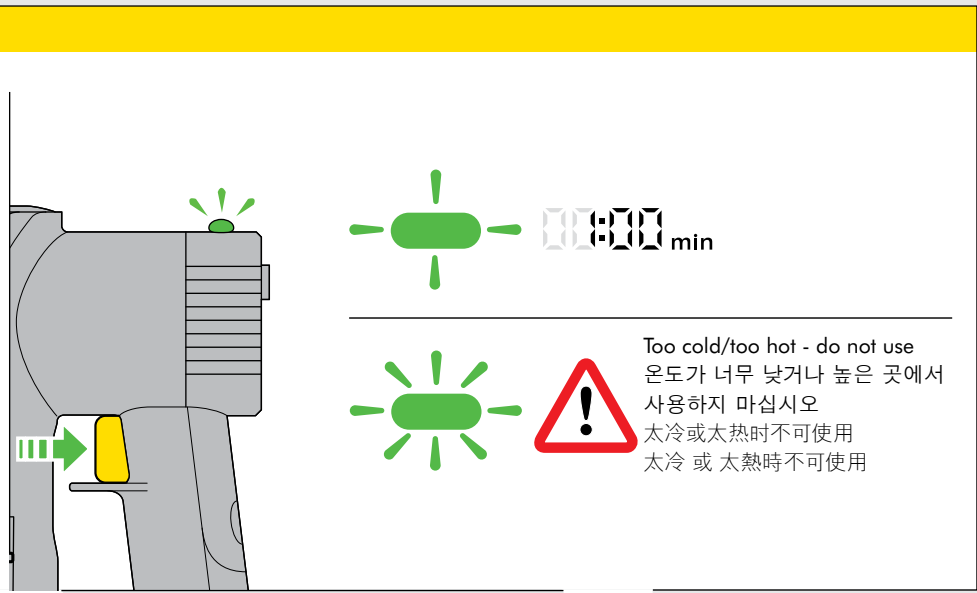

**Charging • 충전중 • 正在充电 • 充電中**

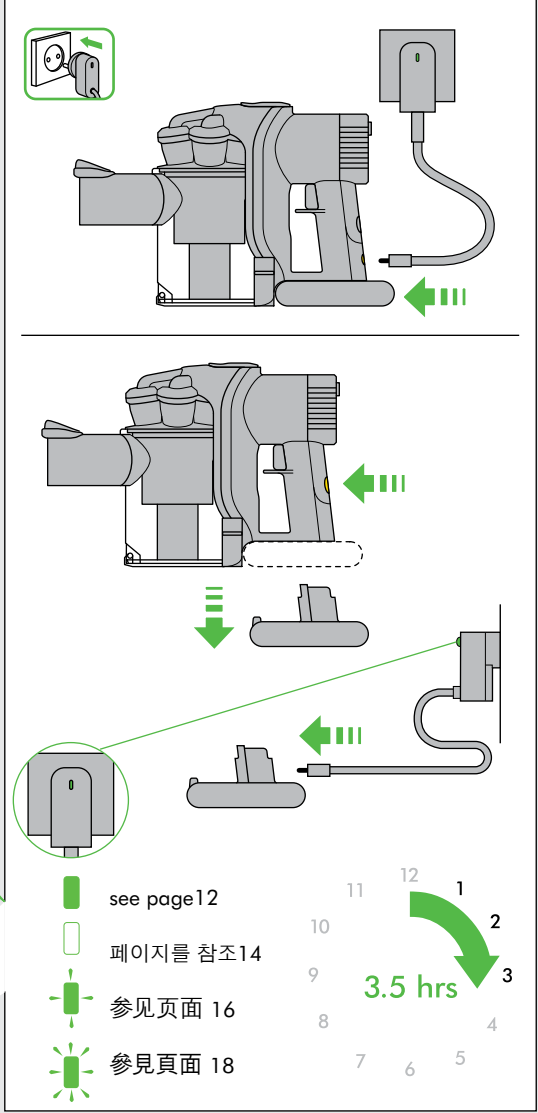

**Mobile charger • 모바일 충전기  
移动充电器 • 行動充電器**

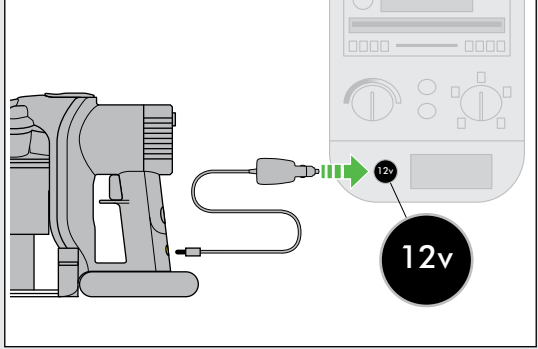

**Emptying the clear bin • 먼지통  
清空透明集尘盒 • 清空 Clear Bin (透明集塵盒)**

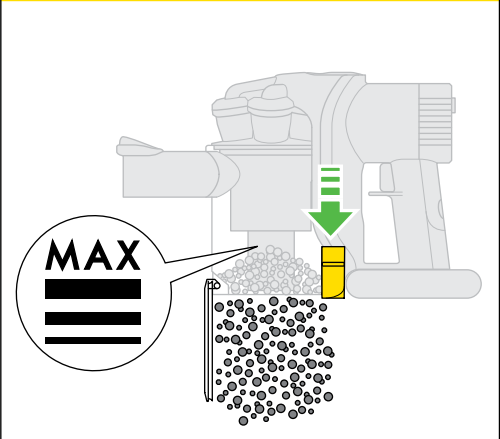

**Brush bar maintenance • 브러시 바 관리 • 涡轮吸尘头维护 • 渦輪吸塵頭保養**

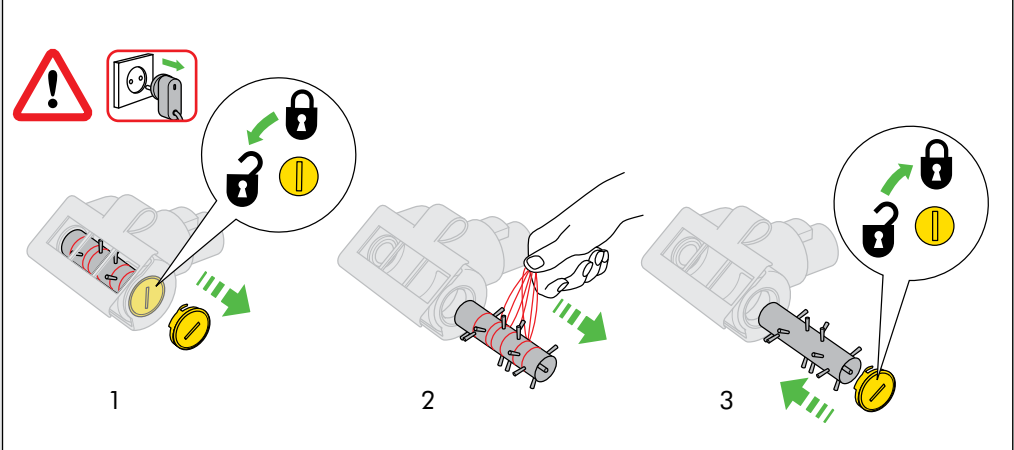

# IMPORTANT! WASH FILTER

중요! 필터 청소

重要! 清洗过滤器

重要! 清洗濾網



1  
month  
개월  
个月  
個月

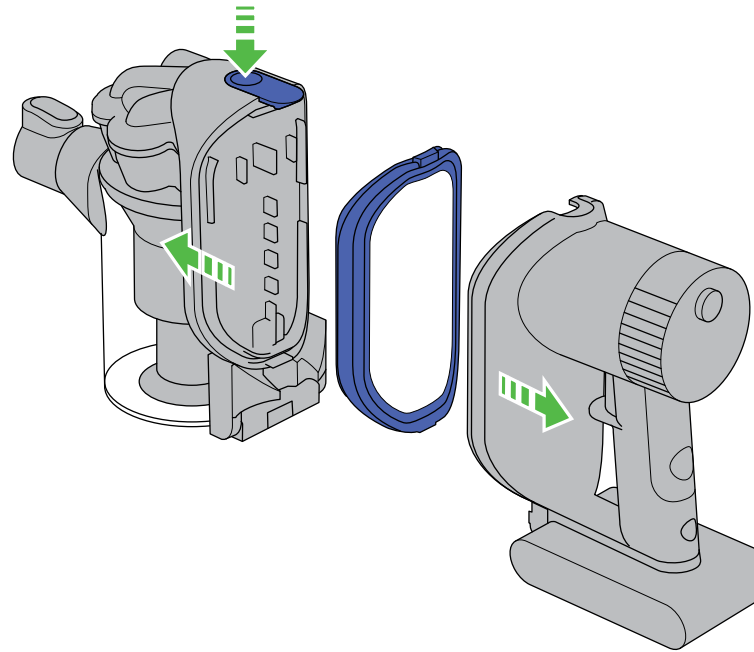
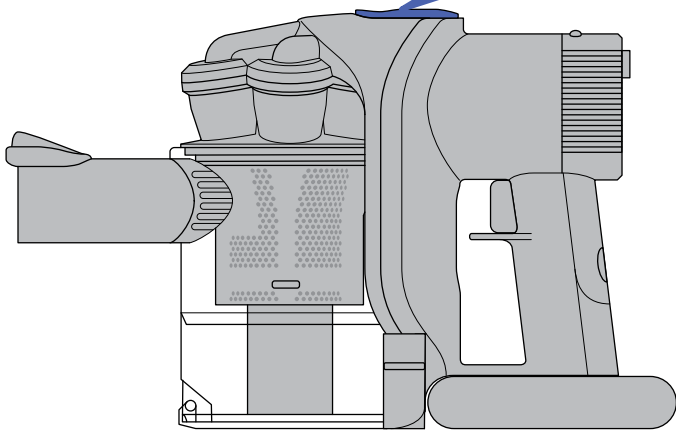

Wash filter with cold water at least every month.

최소한 한 달에 한 번 찬물로 필터를 세척해 주십시오.

用冷水清洗过滤器 至少每月一次。

每個月至少使用冷水清洗濾網一次。

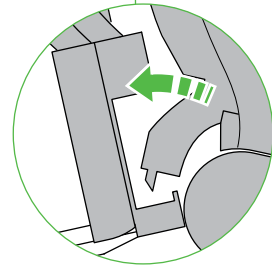
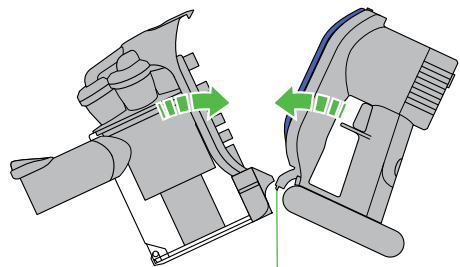
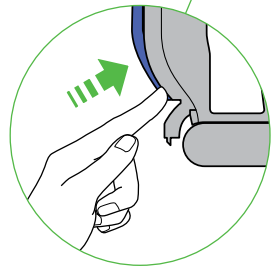
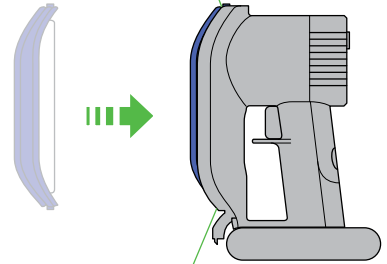
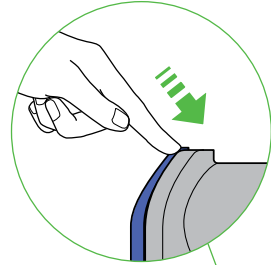
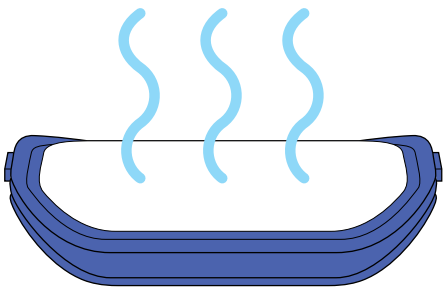
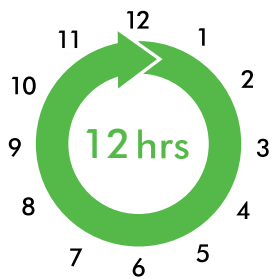
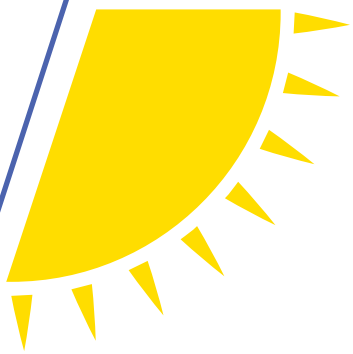
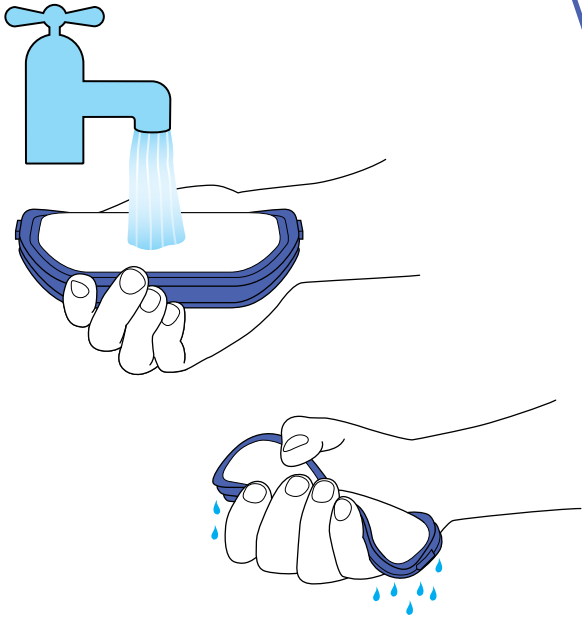

## USING YOUR DYSON HANDHELD VACUUM



### CAUTION:

- Do not allow the Dyson handheld vacuum cleaner to be used by anyone who may not be able to operate it safely.
- Take caution not to engage battery release button during normal operation.
- Dirt and debris may be released from the Dyson handheld vacuum if it is turned upside down. Ensure the Dyson handheld vacuum remains upright in use and storage.
- Do not operate the Dyson handheld vacuum while checking for blockages.
- Do not use outdoors or on wet surfaces or to vacuum water or other liquids – electric shock could occur.

### PLEASE NOTE:

- Do not carry out any maintenance or repair work other than that shown in this Dyson Operating Manual or advised by the Dyson Customer Care Helpline.
- This Dyson handheld vacuum is designed for domestic indoor and car use only. Do not use it while the car is in motion or while driving.
- Do not use the Dyson handheld vacuum cleaner to pick up sharp hard objects, small toys, pins, paper clips, etc. They may damage the Dyson handheld vacuum cleaner.
- Do not press down on the nozzle with excessive force when using the Dyson handheld vacuum as this may cause damage.
- If the motor overheats, the Dyson handheld vacuum will cut out automatically. Leave it to cool for at least an hour and check for blockages before restarting.
- Fine dirt such as flour or plaster dust should only be vacuumed in very small amounts.
- Before vacuuming highly polished floors, such as wood or lino, first check that the underside of the accessory tool and its bristles are free from foreign objects that could cause marking.
- Consult your flooring manufacturer's recommended instructions before vacuuming and caring for your flooring, rugs and carpet.

## TROUBLESHOOTING – DYSON HANDHELD VACUUM

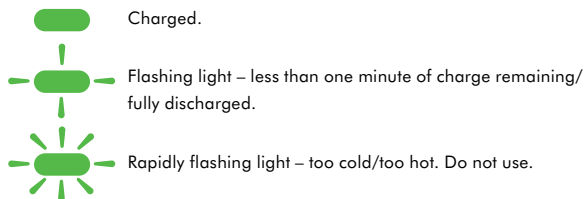

## EMPTYING THE CLEAR BIN



### CAUTION:

- Switch 'OFF' the Dyson handheld vacuum and disconnect from charger before emptying the clear bin.
- Empty as soon as the dirt reaches the level of the MAX mark – do not overfill.
- To release the dirt, push the button at the side of the clear bin as shown.
- To minimise dust/allergen contact when emptying, encase the clear bin tightly in a plastic bag and empty. Remove the clear bin carefully and seal bag tightly, dispose as normal.

### PLEASE NOTE:

- Do not use the Dyson handheld vacuum without the clear bin in place.

## CLEANING THE CLEAR BIN



### CAUTION:

- Ensure the clear bin is completely dry before replacing.

### PLEASE NOTE:

- To remove the clear bin, push the red button at the side of the clear bin as you would when emptying the clear bin. Then press the red release button on the underside of the Dyson handheld vacuum as shown.
- Use only cold water to clean the clear bin. Do not use detergents, polishes or air fresheners.
- Do not put the clear bin in a dishwasher.
- Clean the shroud with a cloth or dry brush to remove lint and dust.

## WASHING YOUR FILTER



### CAUTION:

- Switch 'OFF' and disconnect from charger before removing the filter.
- Wash the filter with cold water only.
- Ensure filter is completely dry before refitting to the Dyson handheld vacuum.

### PLEASE NOTE:

- This Dyson handheld vacuum has one filter, located as shown. It is important to check your filter and wash with cold water regularly or as required, to maintain performance. Please leave to dry completely for 12 hours.

- The filter may require more frequent washing if vacuuming fine dust or used mainly in 'HIGH CONSTANT SUCTION' power mode.
- Do not use detergents to clean the filter.
- Do not put the filter in the dishwasher, washing machine, tumble dryer, oven, microwave or near an open flame.

## LOOKING FOR BLOCKAGES



### CAUTION:

- Switch 'OFF' the Dyson handheld vacuum and disconnect from charger before looking for blockages. Failure to do so could result in personal injury.
- Beware of sharp objects when clearing blockages.
- Refit all parts of the Dyson handheld vacuum securely before using.

### PLEASE NOTE:

- Clearing blockages is not covered by the Dyson handheld vacuum's guarantee. If any part of the Dyson handheld vacuum becomes blocked, it may overheat and then automatically shut off.
- Unplug the Dyson handheld vacuum and leave to cool down. Clear blockage before restarting.

## CLEARING BRUSH BAR OBSTRUCTIONS



### CAUTION:

- Switch 'OFF' the Dyson handheld vacuum and disconnect from charger before clearing brush bar obstructions. If your brush bar is obstructed, it may turn off. If this happens you will need to remove brush bar as shown and clear any obstructing debris.
- Remove the brush bar by using a coin to loosen the screw marked with a padlock.
- Remove the obstruction. Replace the brush bar and secure it by tightening the screw. Ensure it is fixed firmly before operating the Dyson handheld vacuum cleaner.
- Beware of sharp objects when clearing blockages.
- Refit all parts of the Dyson handheld vacuum cleaner securely before using.

## CHARGING AND STORING YOUR DYSON HANDHELD VACUUM

Your Dyson handheld vacuum will turn off if the battery temperature is below 3°C. This is designed to protect the motor and battery of your product. Do not charge the Dyson handheld vacuum and then move it to an area with a temperature below 3°C for storage purposes.

- To help prolong battery life, avoid recharging immediately after a full discharge. Allow to cool for a few minutes.
- Avoid using the Dyson handheld vacuum cleaner with the battery flush to a surface. This will help it run cooler and prolong battery run time and life.

## TROUBLESHOOTING – CHARGER

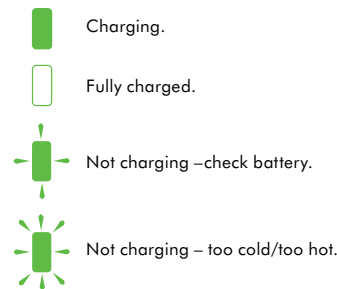

## BATTERY SAFETY INSTRUCTIONS

Use only Dyson batteries and charging unit for the Dyson handheld vacuum. The battery is a sealed unit and under normal circumstances poses no safety concerns. In the unlikely event that liquid leaks from the battery, do not touch the liquid and observe the following precautions:

Skin contact – can cause irritation. Wash with soap and water.

Inhalation – can cause respiratory irritation. Provide fresh air and seek medical advice.

Eye contact – can cause irritation. Immediately flush eyes thoroughly with water for at least 15 minutes. Seek medical attention.

Disposal – wear gloves to handle the battery and dispose of immediately following local ordinances or regulations.



### CAUTION:

- The battery used in this device may present a risk of fire or chemical burn if mistreated. Do not disassemble, short contacts, heat above 140° F (60° C), or incinerate. Replace battery with a Dyson battery only, use of any other battery may present a risk of fire or explosion. Dispose of used battery promptly. Keep away from children. Do not disassemble and do not dispose of in fire.
- The battery must be removed from the Dyson handheld vacuum before it is scrapped.
- The battery is to be disposed of safely.
- The Dyson handheld vacuum must be disconnected from the supply mains when removing the battery.

- Battery can be charged on or off the handheld vacuum. Take caution when removing the battery.
- Do not use any lubricants, cleaning agents, polishes or air fresheners on any part of the Dyson handheld vacuum or charger.
- This Dyson vacuum is fitted with a thermal cut-out. If any part of the Dyson vacuum becomes blocked the machine may overheat and automatically shut off. If this happens, switch 'OFF' the Dyson vacuum and allow to cool before attempting to check filters or for blockages. Clear any blockages before restarting.
- Store the vacuum cleaner indoors. Do not use or store this vacuum cleaner below 3°C (37.5°F). Ensure that the vacuum cleaner is at room temperature before operating.

## DISPOSAL INFORMATION

Dyson products are made from high grade recyclable materials. Please dispose of this product responsibly and recycle where possible.

## GUARANTEE TERMS & CONDITIONS

### DYSON CUSTOMER CARE

After registering for your free 2 year guarantee, your Dyson handheld vacuum will be covered for parts and labour for 2 years from the date of purchase, subject to the terms of the guarantee. If you have any queries about your Dyson vacuum cleaner, call the Dyson Customer Care Helpline with your serial number and details of where/when you bought the vacuum cleaner. Your serial number can be found behind the filter. Most queries can be solved over the phone by one of our trained Dyson Customer Care Helpline staff.

### PLEASE REGISTER AS A DYSON VACUUM OWNER

#### THANK YOU FOR CHOOSING TO BUY A DYSON HANDHELD VACUUM

To help us ensure you receive prompt and efficient service, please register as a Dyson vacuum owner. There are two ways to do this:

- By Email  
CN: servicejpc@jebsen.com  
HK: pidcs@jebsen.com  
KR: dyson@cosmoco.co.kr  
MY: dysonsupport@visionary.com.my  
TW: service@hlh.com.tw
- By calling the Dyson Customer Care Helpline.  
This will confirm ownership of your Dyson vacuum cleaner in the event of an insurance loss, and enable us to contact you if necessary.

### LIMITED 2 YEAR GUARANTEE

Terms and conditions of the Dyson 2 year limited guarantee.

#### WHAT IS COVERED

- The repair or replacement of your Dyson handheld vacuum (at Dyson's discretion) if your Dyson handheld vacuum is found to be defective due to faulty materials, workmanship or function within 2 years of purchase or delivery (if any part is no longer available or out of manufacture Dyson will replace it with a functional replacement part).
- Use of the Dyson handheld vacuum cleaner in the country of purchase.
- You must provide proof of (both the original and any subsequent) delivery/purchase before any work can be carried out on your Dyson handheld vacuum cleaner. Without this proof, any work carried out will be chargeable. Please keep your receipt or delivery note.

#### WHAT IS NOT COVERED

##### DYSON DOES NOT GUARANTEE THE REPAIR OR REPLACEMENT OF A PRODUCT AS A RESULT OF:

- Normal wear and tear (e.g. fuse).
- Reduction in battery discharge time due to battery age or use.
- Accidental damage, faults caused by negligent use or care, misuse, neglect, careless operation or handling of the Dyson handheld vacuum which is not in accordance with the Dyson Operating Manual.
- Blockages – please refer to the Dyson Operating Manual for details of how to unblock your Dyson handheld vacuum.
- Use of the Dyson handheld vacuum for anything other than normal domestic household purposes.
- Use of parts not assembled or installed in accordance with the instructions of Dyson.
- Use of parts and accessories which are not Dyson Genuine Components.
- Faulty installation (except where installed by Dyson).
- Repairs or alterations carried out by parties other than Dyson or its authorized agents.

If you are in any doubt as to what is covered by your guarantee, please call the Dyson Customer Care Helpline.

#### SUMMARY OF COVER

- The guarantee becomes effective at the date of purchase (or the date of delivery if this is later).

- All work will be carried out by Dyson or its authorised agents.
- Any parts which are replaced will become the property of Dyson.
- The repair or replacement of your Dyson handheld vacuum cleaner under guarantee will not extend the period of guarantee.
- The guarantee provides benefits which are additional to and do not affect your statutory rights as a consumer.

## ABOUT YOUR PRIVACY

Dyson may use this information for future marketing and research purposes (including sending commercial electronic messages) and may disclose it to third parties for the purposes of providing the services you have requested or to our business partners or professional advisers. If you wish to access your personal information or see our full privacy policy, please contact the Dyson Customer Care Helpline.

## 다이슨 휴대용 진공 청소기 사용하기



### 주의:

- 다이슨 휴대용 진공 청소기를 안전하게 작동할 수 없는 사람이 사용하도록 허용하지 마십시오.
- 일반적인 작동 중에 배터리 꺼내기 버튼을 누르지 않도록 주의해 주십시오.
- 다이슨 휴대용 진공 청소기를 거꾸로 세울 경우 제품에서 먼지와 부스러기가 쏟아져 나올 수 있습니다. 사용하거나 보관할 때 다이슨 휴대용 진공 청소기를 바로 세워 주십시오.
- 막힌 부분이 있는지 확인할 때는 다이슨 휴대용 진공 청소기를 작동하지 마십시오.
- 실외나 젖은 표면에서 사용하지 마시고 물이나 기타 액체를 흡입하지 마십시오 - 전기 충격이 발생할 수 있습니다.

### 참고:

- 다이슨 사용 설명서에 나와 있거나 다이슨 헬프라인에서 권장하는 방법 이외의 방식으로 유지 보수 또는 수리 작업을 하지 마십시오.
- 다이슨 휴대용 진공 청소기는 가정과 차량 내에서만 사용하도록 설계되었습니다. 자동차가 이동 중이거나 운전 중일 때 이 제품을 사용하지 마십시오.
- 다이슨 휴대용 진공 청소기를 작은 장난감, 핀, 종이 클립 등 날카롭고 단단한 물체를 집어들이 위해 사용하지 마십시오. 다이슨 휴대용 진공 청소기가 손상될 수 있습니다.
- 노즐을 과도하게 누르지 마십시오. 제품이 파손될 수 있습니다.
- 모터가 과열될 경우에는 다이슨 휴대용 진공 청소기가 자동으로 차단됩니다. 다시 작동시키기 전에 최소한 한 시간 이상 동안 이 제품을 냉각시키고 막힘이 없는지 검사해 주십시오.
- 밀가루나 석고 가루와 같은 미세 먼지는 진공 청소기로 소량만 흡입되어야 합니다.
- 목재 또는 리노 소재로 된 고광택 바닥을 청소하기 이전, 부속 도구의 아래 면과 그 강모를 확인해 바닥에 흠을 낼 만한 이물질이 없도록 하십시오.
- 바닥, 러그, 카펫에 진공 청소기를 사용하여 관리하기 전에 해당 바닥재 제조업체의 권장 지침을 참고하십시오.

## 문제 해결-다이슨 휴대용 진공 청소기

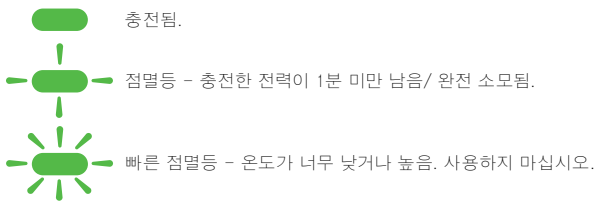

## 먼지통 비우기



### 주의:

- 먼지통을 비우기 전에 다이슨 휴대용 진공 청소기를 끄고 충전기 연결을 해제해 주십시오.
- 먼지 높이가 최대(MAX) 표시에 도달하는 즉시 비워서 이 표시를 넘지 않도록 해 주시기 바랍니다.
- 먼지를 비우려면 그림에 표시된 것처럼 먼지통 옆의 버튼을 눌러 주십시오.
- 먼지통을 비울 때 먼지/알레르기 항원에 대한 접촉을 최소화하려면, 먼지통을 비닐 봉지에 잘 넣어서 비우십시오. 먼지통을 조심스럽게 분리해 봉지를 완전히 밀봉하여 버리십시오.

### 참고:

- 먼지통이 올바르게 장착되지 않은 상태에서 다이슨 휴대용 진공 청소기를 사용하지 마십시오.

## 먼지통 청소



### 주의:

- 먼지통을 다시 끼우기 전에 먼지통을 완전히 말리십시오.

### 참고:

- 먼지통을 빼내려면 그림에 표시된 것처럼 다이슨 휴대용 진공 청소기의 아래쪽에서 해제 버튼을 눌러 주십시오.
- 먼지통 청소 시 찬물만 사용하십시오. 세제나 연마제, 탈취제 등을 사용하지 마십시오.
- 먼지통을 식기 세척기에 넣지 마십시오.
- 먼지통을 청소 할 때에는 부드럽고 마른천이나 브러시를 사용하십시오.

## 필터 세척하기



### 주의:

- 필터를 꺼내기 전에 스위치를 끄고 충전기에서 연결을 해제합니다.
- 필터를 찬물로만 씻으십시오.
- 필터를 완전히 말린 후에 다이슨 휴대용 진공 청소기에 다시 끼워주십시오.

### 참고:

- 이 다이슨 휴대용 진공 청소기는 그림에 표시된 것처럼 필터가 하나 포함됩니다. 성능을 유지하기 위해서는 필터를 점검하고 정기적으로 또는 필요할 때마다 찬물로 씻는 것이 중요합니다. 12 시간 동안 완전히 건조되도록 두십시오.
- 미세 먼지를 흡입한 경우 필터를 보다 자주 청소해야 할 수 있습니다.

- 필터 세척 시 세제를 사용하지 마십시오.
- 필터를 식기 세척기, 세탁기, 탈수기, 오븐, 전자레인지에 넣거나 불꽃 주변에 두지 마십시오.

## 막힌 부분 찾기



### 주의:

- 막힘 검사를 실시하기 전에 다이슨 휴대용 진공 청소기를 끄고 충전기로부터 연결 해제해 주십시오. 그렇게 하지 않으면 부상을 초래할 수 있습니다.
- 막힌 부분을 제거할 때 뾰족한 물체에 주의해 주십시오.
- 사용 전에 다이슨 휴대용 진공 청소기의 모든 부분을 다시 조립해 주십시오.

### 참고:

- 막힘 제거는 다이슨 휴대용 진공 청소기의 보증 범위에 포함되지 않습니다. 다이슨 휴대용 진공 청소기의 특정 부분이 막혔다면 제품이 과열되어 자동으로 작동이 차단될 수도 있습니다.
- 다이슨 휴대용 진공 청소기 플러그를 빼서 냉각시켜 주십시오. 다시 작동을 시작하기 전에 막힌 부분을 제거하십시오.

## 브러시바 방해물 제거하기



### 주의:

- 브러시바 방해물을 제거하기 전에 다이슨 휴대용 진공 청소기를 끄고 충전기 연결을 해제해 주십시오. 브러시바에 방해물이 엉겨 있다면 제품의 전원이 꺼질 수 있습니다. 이러한 문제가 발생했다면 그림과 같이 브러시바를 분리해 방해가 되는 파편물을 제거해 주십시오.
- 열쇠가 표시된 나사를 동전을 이용해 풀어 브러시바를 분리하십시오.
- 방해물을 제거하십시오. 브러시바를 다시 부착해 나사를 조여 단단히 고정하십시오. 다이슨 휴대용 진공 청소기를 작동하기 전에 잘 고정되었는지 확인하십시오.
- 막힌 부분을 제거할 때 뾰족한 물체에 주의해 주십시오.
- 다이슨 휴대용 진공 청소기 플러그를 빼서 냉각시켜 주십시오. 다시 작동을 시작하기 전에 막힌 부분을 제거하십시오.

## 다이슨 휴대용 진공 청소기 충전 및 보관하기

온도가 3° C 이하이면 꺼집니다. 이 기능은 모터와 제품 배터리 보호를 위해 설계되었습니다. 다이슨 휴대용 진공 청소기를 충전하지 말고 3° C 이상의 장소로 이동해서 보관해 주십시오.

- 배터리 수명을 오래 유지하기 위해, 완전 방전 후 바로 충전하지 마십시오. 몇 분 동안 냉각시킵니다.
- 배터리가 바닥 표면에 닿았을 채로 다이슨 휴대용 진공 청소기를 사용하지 않도록 하십시오. 이는 작동시 과열을 방지하며 배터리 수명을 오래 유지하도록 해 줍니다.

## 문제해결 - 충전기

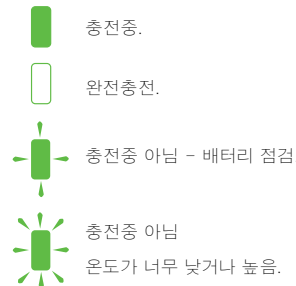

## 배터리 안전 설명

다이슨 배터리와 다이슨 휴대용 진공 청소기 전용 충전기만 사용하십시오.

배터리는 밀봉된 장치로서 정상적인 환경에서는 안전 관련 문제가 없습니다. 드물게 배터리에서 액체가 새어 나올 경우 이 액체에 닿지 않도록 주의하시고 다음의 사전 주의 사항을 준수해 주십시오:

피부 접촉 - 피부 자극을 일으킬 수도 있습니다. 비누와 물로 씻어 주십시오.

호흡하고 의사의 진찰을 받으십시오.

눈 접촉 - 자극을 일으킬 수도 있습니다. 즉시 물로 최소한 15분 이상 깨끗이 씻어 주십시오. 의사의 진찰을 받으십시오.

폐기 - 배터리 취급 시에는 보호 장갑을 착용하고 지역 규정이나 법규에 따라 즉시 폐기하십시오.



### 주의:

- 이 제품에 사용되는 배터리는 잘못 취급 시 화재나 화학 약품으로 인한 화상의 위험이 있을 수도 있습니다. 분해, 전극 단락, 60° C(140° F) 이상 가열, 소각 등을 하지 마십시오. 다이슨 배터리로만 배터리를 교체해 주십시오. 다른 배터리를 사용할 경우 화재나 폭발의 위험이 있을 수도 있습니다. 사용한 배터리는 즉시 폐기하십시오. 어린이의 손이 닿지 않는 곳에 두십시오. 제품을 분해하거나 불이 붙은 곳에 폐기하지 마십시오.

- 다이슨 휴대용 진공 청소기를 폐기하기 전에 배터리를 제거해야 합니다.
- 배터리는 안전하게 폐기해야 합니다.

- 배터리를 제거할 때 주전원에서 다이슨 휴대용 진공 청소기를 연결 해제해야 합니다.
- 배터리는 휴대용 진공 청소기가 켜진 상태와 꺼진 상태 모두에서 충전 가능합니다. 배터리 제거 시 주의해 주십시오.
- 다이슨 핸디형 청소기나 충전기에 윤활유, 세제 및 공기 청정제와 같은 화학제품을 사용하지 마십시오.
- 다이슨 청소기에는 자동 전원 제어 장치가 장착되어 있습니다. 만약 다이슨 청소기가 막힘 등의 이유로 과열이 될 경우 자동으로 전원이 차단됩니다. 이러한 경우 다이슨 청소기의 전원을 차단하시고 서늘한 곳으로 옮겨 보관하시기 바랍니다. 반드시 청소기의 열을 식힌 후, 필터, 청소봉 혹은 먼지통 등이 막히지 않았는지 확인 후 다시 사용하시기 바랍니다.
- 다이슨 청소기는 실내에서 사용하도록 설계되었습니다. 3° C 이하의 곳에서는 사용하지 말아 주시기 바랍니다. 다이슨 청소기의 사용 전, 다이슨 청소기가 실내온도와 비슷한 곳에서 보관이 되었는지 확인하여 주시기 바랍니다.

## 폐기 정보

다이슨 제품은 재활용 가능한 고급 소재로 만들어집니다. 제품의 폐기는 신중하게 하시고 가급적 재활용하시기 바랍니다.

## 보증 약관

### 다이슨 헬프라인

구입일로부터 2년 간 보증서 약관에 의거하여 부품과 수리에 대해 제품을 보증합니다. 다이슨 휴대용 진공 청소기에 대해 질문이 있으시면 제품 일련번호와 휴대용 진공 청소기를 구입한 장소 및 시기에 대한 구체적인 정보를 준비하셔서 다이슨 헬프라인으로 연락해 주시기 바랍니다. 일련번호는 필터 뒤에 있습니다. 대부분의 질문은 전화 상으로 저희 다이슨 헬프라인의 직원이 해결해 드릴 수 있습니다. 대한민국에서 판매되는 정식수입제품의 경우제품출고 시 2년 품질 보증 절차가 자동으로 이루어집니다.

### 다이슨 진공 청소기 사용자로 등록하십시오.

다이슨 휴대용 진공 청소기를 구입해 주셔서 감사드립니다. 신속하고 효율적인 서비스를 받을 수 있도록 하기 위해, 다이슨 진공 청소기 사용자로 등록하시기 바랍니다. 등록은 다음과 같이 두 가지 방법이 있습니다:

이메일 등록

CN: servicejpcpc@jebsen.com

HK: pidcs@jebsen.com

KR: dyson@cosmoco.co.kr

MY: dysonsupport@visionary.com.my

TW: service@hlh.com.tw

다이슨 고객 서비스 헬프라인에 전화 등록

이를 통해 보험 손실의 경우 다이슨 휴대용 진공 청소기의 소유권을 확인할 수 있고, 필요한 경우 연락을 받을 수 있습니다.

### 2년 제한 보증 보증 범위

구입 또는 배송 후 2년 이내에 귀하의 다이슨 휴대용 진공 청소기에서 제조 상의 문제, 재질 상의 결함, 기능 상의 결함이 발견된 경우 (다이슨의 자체 판단에 따라) 귀하의 다이슨 휴대용 진공 청소기의 수리나 교체(부품을 더 이상 확보할 수 없거나 생산이 중단된 경우에는 기능 상 교체 가능한 부품으로 교체).

- 다이슨 휴대용 진공 청소기를 구매한 국가 내에서의 사용.
- 다이슨 휴대용 진공 청소기에 대한 수리가 이루어지기 이전에 배송 및 구입의 증거(원본 및 모든 후속 서류)를 제공해야 합니다. 이 증거가 없을 경우 어떠한 작업에도 비용이 청구됩니다. 영수증 또는 배달 메모를 보관하십시오.

### 보증 범위 예외

다이슨은 다음의 결과로 인한 제품의 수리나 교체를 보증하지 않습니다:

- 정상적인 마모나 손상(예. 퓨즈).
- 배터리 수명이나 사용으로 인한 배터리 방전 시간 감소.
- 다이슨 사용 설명서에 따르지 않은 다이슨 휴대용 진공청소기의 부주의한 사용이나 주의, 오용, 태만, 주의성 없는 작동이나 취급으로 인해 발생한 우연적 손상, 고장.
- 막힘 - 다이슨 휴대용 진공 청소기의 막힘 해제 방법에 대한 자세한 내용은 다이슨 사용 설명서를 참고해 주십시오.
- 일반적인 가정 실내용이 아닌 다른 목적으로 다이슨 휴대용 진공 청소기를 사용한 경우.
- 다이슨의 안내에 따라 부품을 조립하거나 설치하지 않고 사용한 경우.
- 올바르게 않은 설치(다이슨이 설치한 경우 제외).
- 다이슨이나 다이슨 공식 대리점 이외의 단체가 실시한 수리나 개조.
- 보증 범위에 대해 질문이 있을 경우 다이슨 고객 헬프라인으로 연락해 주십시오.

### 보증 범위 요약

- 보증은 구입일(또는 배송일이 나중이라면 배송일)부터 유효합니다.
  - 모든 작업은 다이슨 또는 공인 대리점에 의해 수행됩니다.
  - 대체되는 모든 부품은 다이슨의 소유 자산이 됩니다.
  - 다이슨 휴대용 진공 청소기의 보증 수리 및 교체가 보증 기간을 연장하지는 않습니다.
- 보증은 추가적인 혜택을 제공하며 이 혜택이 귀하의 소비자로서의 법적 권리에 영향을 주지는 않습니다.

## 使用戴森手提式真空吸尘器



### 注意:

- 请勿让无法安全使用戴森手提式真空吸尘器的人员操作。
  - 小心在正常操作过程中不要误碰电池释放按钮。
  - 如果颠倒戴森手提式真空吸尘器，灰尘和碎屑可能会撒出。确保在使用和贮存中戴森手提式真空吸尘器保持直立。
  - 在检查阻塞物时请勿操作戴森手提式真空吸尘器。
  - 请勿在室外或在潮湿表面上使用，请勿用吸尘器吸取水或其它液体，以防触电。
- 请注意:**
- 不要执行非本戴森操作手册所示或非戴森客户关怀热线所建议的维护或修理工作。
  - 本戴森手提式真空吸尘器仅供家庭室内和汽车使用。不要在汽车运动中或驾车过程中使用。
  - 请勿使用戴森手提式真空吸尘器拾取锐利坚硬的物体、小玩具、大头针、回形针等。这些物品可能损坏戴森手提式真空吸尘器。
  - 在使用戴森手提式真空吸尘器时，不要过分用力按下吸嘴，因为这样可能会引起损坏。
  - 如果电动机过热，戴森手提式真空吸尘器将会自动停止。让其冷却至少一个小时，并且在重新启动之前请检查是否存在阻塞物。对于石膏或面粉等精细粉尘，只能用吸尘器进行很少量的打扫。用吸尘器打扫地板、垫子或地毯前，请查阅地板制造商推荐的说明。
  - 吸尘高度光滑的地面，例如木质地板或地板革前，首先进行检查，确保配套工具下边及其刷毛上未沾染会留下印迹的异物。

## 故障排除 – 戴森手提式真空吸尘器

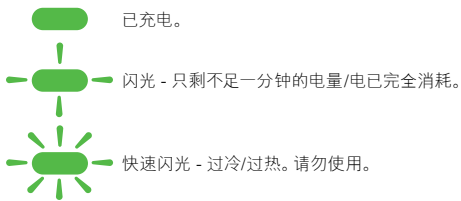

## 清空透明集尘盒



### 注意:

- 在清空透明集尘盒前，按“OFF”关闭戴森手提式真空吸尘器，并与充电器断开连接。
  - 在清空透明集尘盒之前，请关闭戴森手提式真空吸尘器，并从充电器断开。一旦灰尘达到“MAX(最大)”标记，请尽快清空 – 请勿超装。
  - 要排放灰尘，请按下透明集尘盒侧面的按钮，如图所示。
  - 清空时尽量减少与灰尘/过敏原接触，将透明集尘盒紧包在塑料袋中并清空。小心地移开透明集尘盒，将塑料袋封紧，进行常规处理。
- 请注意:**
- 若透明集尘盒未安装到位，请勿使用戴森手提式真空吸尘器。

## 清洁透明集尘盒



### 注意:

- 更换集尘盒前，请确保其已完全干燥。
- 请注意:**
- 要取下透明集尘盒，请按下载戴森手提式真空吸尘器底部的释放按钮，如图所示。
  - 仅允许使用冷水清洗透明集尘盒。不要使用洗涤剂、光泽剂或空气清新剂。请勿把集尘盒放入洗碗机进行清洗。
  - 请用布或干刷子，来清除集尘盒内网状过滤罩上的棉绒和灰尘。

## 清洗过滤器



### 注意:

- 在取出过滤器之前，开关转到“OFF”位置，并从充电器断开。
  - 仅允许使用冷水清洗过滤器。
  - 在重新装回戴森手提式真空吸尘器之前，确保过滤器完全干燥。
- 请注意:**
- 戴森手提式真空吸尘器配有一个过滤器，位置如图所示。必须定期或按照要求检查过滤器，并用冷水清洗，以维持设备正常性能。请将过滤器完全晾干，时长为12小时。
  - 打扫细粉尘或主要在“MIN”(最小)功率模式工作时，过滤器可能需要更频繁的清洗。

## 查找阻塞物



### 注意:

- 在查找阻塞物之前，请关闭戴森手提式真空吸尘器，并从充电器断开。不按照要求操作可能会造成人身伤害。
  - 在使用之前，可靠地重新安装戴森手提式真空吸尘器的所有零件。
- 请注意:**
- 清除阻塞物不在戴森手提式真空吸尘器的保修范围内。如果机器的任何部件发生阻塞，可能会导致该部件过热并造成自动停机。
  - 按下戴森手提式真空吸尘器的插头，让其冷却。清除阻塞物后方可重新启动。

## 清除刷条障碍物



### 注意:

- 在清除刷条障碍物之前，请关闭戴森手提式真空吸尘器，并从充电器断开。如果刷条被阻碍了，可能会停机。如果出现这种情况，必须拆下刷条(如图所示)并清除阻塞碎片。

- 使用一枚硬币松动标有钥匙记号的螺钉，拆下刷条。
- 清除障碍物。更换刷条并紧固螺钉将其固定。确保在运行戴森手提式真空吸尘器前，刷条已安装牢固。
- 在清除障碍物时，小心尖锐物体。
- 在使用之前，可靠地重新安装戴森手提式真空吸尘器的所有零件。

## 戴森手提式真空吸尘器的 充电和贮存

- 如果电池温度低于3°C，戴森手提式真空吸尘器将会停机。这样的设计是为了保护产品的电动机和电池。请勿在戴森手提式真空吸尘器充电后将其移到温度低于3°C的地方贮存。
- 为帮助延长电池寿命，避免在完全放电后立即重新充电。让其冷却几分钟。
  - 请避免将戴森手提式吸尘器的电池充电过久，以免过热并延长电池使用时间与寿命。

## 故障排除 — 充电器



## 电池安全说明

- 仅能将戴森电池和充电装置用于戴森手提式真空吸尘器。
  - 电池是一个密封的装置，在正常情况下不存在安全隐患。万一电池漏液，请勿触摸该液体。应遵循下列预防措施:
  - 皮肤接触 – 会引起刺激。请用肥皂和水清洗。
  - 吸入 – 会引起呼吸器官刺激。呼吸新鲜空气，并寻求医嘱。确保在使用和贮存中戴森手提式真空吸尘器保持直立。
  - 眼睛接触 – 会引起刺激。立即用水彻底冲洗眼睛至少15分钟。寻求医治。
  - 处置 – 戴上手套拿起电池，立即遵照当地法规处置。
- 小心:**
- 如果处理不当，本设备中使用的电池可能具有火灾或化学灼伤危险。请勿拆解、短接、加热至140°F(60°C)以上、或焚烧。仅使用戴森电池更换电池，使用任何其它电池可能存在火灾或爆炸危险。及时处置用过的电池。远离儿童。请勿拆解，请勿丢入火中。
  - 在报废戴森手提式真空吸尘器之前，必须取出电池。电池应当安全地处置。
  - 在取出电池时，必须从电源断开戴森手提式真空吸尘器。确保在使用和贮存中戴森手提式真空吸尘器保持直立。
  - 可以在手提式真空吸尘器上给电池充电，也可以脱离吸尘器给电池充电。在取出电池时要小心。
  - 不可使用任何润滑剂，清洁液，擦亮粉或空气清新剂在戴森手握式吸尘器或其充电器上。
  - 此戴森吸尘器内置有热量断路器，若是由于吸尘器的某些部位被阻塞而有过热现象，电源就会自动被切断。您必须马上把插头从电插座处拔离，让过热的吸尘器冷却后才检查过滤网或有无任何阻碍物，将之清除后才可以开始再度使用吸尘器。
  - 只能安置吸尘器在户内，勿放置或在摄氏3度(华氏37.5度)以下处使用，应确定吸尘器是在室温时使用。

## 处置信息

戴森产品使用高级别可回收材料制成。请负责地处置本产品，并通过可能的途径回收利用。

## 保修条款与条件

### 戴森客户关怀

在登记2年免费保修之后，您的戴森手提式真空吸尘器将享受自购买之日起2年的零件和人工保修，但需符合保修条款与条件。

如果您对戴森真空吸尘器有任何疑问，请致电戴森客户关怀热线，并提供您的序列号以及您购买该真空吸尘器的地点和时间。您的序列号可以在过滤器后面找到。

大多数疑问可以由我们训练有素的戴森客户关怀热线人员通过电话解决。

## 请注册为戴森用户

### 感谢您选择购买戴森手提式真空吸尘器

为我们帮助您确保您获得及时高效的服务，请注册为戴森用户。有两种途径进行注册:

- 电子邮箱保固注册  
CN: servicejpcp@jebesen.com  
HK: pidcs@jebesen.com  
KR: dyson@cosmoco.co.kr  
MY: dysonsupport@visionary.com.my  
TW: service@hlh.com.tw

- 致电戴森客户关怀热线。
- 在保险损失时这将确认您的戴森手提式真空吸尘器主身份, 并可以使我们在必要时能够联系您。

## 2年有限保修

戴森2年有限保修的条款与条件。

### 保修范围

- 如果在购买或交货2年内发现您的戴森手提式真空吸尘器存在有材料、工艺或功能方面的缺陷, 则修理或更换(由戴森斟酌决定)您的戴森手提式真空吸尘器(如果某零件不再供应或制造, 戴森将用有相应功能的更换零件进行更换)。
- 在戴森手提式真空吸尘器的购买地国家进行使用。
- 在您的戴森手提式真空吸尘器接受任何处理前, 您必须提供(初次及任何后续)交货/购买的证明材料。若无此证明材料, 任何处理都将会收费。请妥善保存您的收据或提货单。

### 不保修范围

- 戴森不保证以下原因导致的产品修理或更换:
- 正常磨损(例如, 保险丝)。
- 由于电池老化或使用导致的电池放电时间缩短。
- 对戴森手提式真空吸尘器的粗心使用或维护、滥用、疏忽、随意操作或处理, 不符合戴森操作手册操作规定所导致的意外损坏、故障。
- 阻塞物 - 请参阅戴森操作手册, 了解如何清除戴森手提式真空吸尘器阻塞。
- 将戴森手提式真空吸尘器用于正常家居用途之外的其它用途。
- 使用的零件未按戴森指导说明进行组装或安装。
- 使用非戴森纯正部件的零件和附件。
- 错误安装(戴森安装的除外)
- 非戴森或其授权代理所执行的维修或改动。
- 如果您对保修范围有任何疑问, 请致电戴森客户关怀热线。

### 关于您的隐私权

戴森可能将这些信息用于未来的营销和研究(包括发送商业电子邮件), 并可能将其透露给第三方以提供您所请求的服务, 或者透露给我们的业务伙伴或专业顾问。如果您希望访问您的个人信息或查看我们的完整隐私政策, 请联系戴森客户关怀热线。

## 使用戴森手持吸塵器



### 注意事項：

- 請避免讓無法安全操作戴森手持吸塵器的人員使用。
- 正常操作當中請注意不要按到電池釋放鈕。
- 將戴森手持吸塵器上下倒轉，可能會倒出灰塵碎屑。使用中與儲存時，請務必將戴森手持吸塵器筆直放置。
- 檢查阻塞時切勿操作戴森手持吸塵器。
- 請勿將吸塵器用於室外或潮溼地面或用來吸水或其他液體，否則可能觸電。
- 請注意：**
- 請勿執行任何本戴森操作手冊或戴森客戶服務專線建議以外的維修保養作業。
- 本戴森手持吸塵器設計僅限居家室內及汽車用途，請勿在駕駛時或汽車移動中使用本產品。
- 請勿使用戴森手持吸塵器吸取尖銳物品、細小玩具、針頭或迴紋針等物品。否則可能使戴森手持吸塵器損壞。
- 使用戴森手持吸塵器時，請勿強行壓下吸嘴，否則可能造成損壞。
- 如果馬達過熱，戴森手持吸塵器會自動切斷電源。請靜置馬達，至少冷卻一個小時，重新使用前應檢查是否阻塞。
- 石膏粉或麵粉等微粒粉末應僅能吸取極少量。
- 在清潔高拋光地面（如木地板或油氈）前，請先檢查配件工具下方與刷毛有無異物，以免刮傷地板。
- 進行地板、地毯或墊子的吸塵清理前，請先查詢地板或地毯製造商規格說明。

## 問題解決 — 戴森手持吸塵器

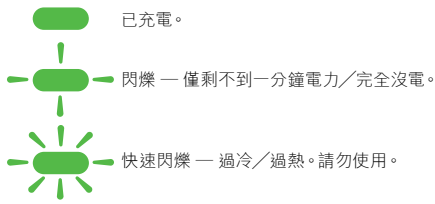

## 清空 CLEAR BIN (透明集塵盒)



### 注意事項：

- 清空 Clear bin (透明集塵盒) 之前，請先關閉戴森手持吸塵器並與充電器斷線。
- 灰塵量達到 MAX (最滿) 的標示位準時，請立即清空 — 勿使其過滿。
- 若要釋放灰塵，如圖所示按下 Clear bin (透明集塵盒) 側的按鈕。
- 清理時若要避免接觸灰塵/過敏原，請讓 Clear Bin (透明集塵盒) 與塑膠袋緊貼後再清空。小心拿取 Clear Bin (透明集塵盒) 再將塑膠袋密封，並以一般方式丟棄。
- 請注意：**
- 請勿在未安裝 Clear bin (透明集塵盒) 的情況下使用戴森手持吸塵器。

## 清洗 CLEAR BIN (透明集塵盒)



### 注意事項：

- 請確認 Clear bin (透明集塵盒) 完全乾燥後再裝回。
- 請注意：**
- 若要取出 Clear bin (透明集塵盒)，如圖所示按下戴森手持吸塵器下方的釋放鈕。
- 僅可使用冷水清洗 Clear bin (透明集塵盒)。切勿使用清潔劑、亮光劑或空氣芳香劑。
- 切勿將 Clear bin (透明集塵盒) 放進洗碗機。
- 請用抹布或乾刷子清潔防塵罩上的灰塵。

## 清洗濾網



### 注意事項：

- 取下濾網前，請先關閉電源並斷開充電器。
- 清洗濾網僅限冷水。
- 濾網必須完全乾燥後方能裝回戴森手持吸塵器。
- 請注意：**
- 此戴森手持吸塵器配有一張濾網，位置如圖所示。為維持產品性能，請務必定期或在必要時檢查濾網並以冷水清洗。請靜置 12 小時待其完全風乾。
- 若吸塵對象為細小灰塵或以「最小」電源消耗功率為主要操作模式，則濾網更需要經常清洗。
- 請勿使用清潔劑清洗濾網。
- 切勿將濾網放進洗碗機、洗衣機、烘衣機、烘箱、微波爐或靠近火焰處。

## 檢查堵塞



### 注意事項：

- 檢查是否阻塞前，請先關閉戴森手持吸塵器電源並與充電器斷線。若未遵循指示操作可能會導致人員受傷。
- 清除阻塞時請注意有無尖銳物。
- 使用前，請確認戴森手持吸塵器各部份已安裝妥當。
- 請注意：**
- 阻塞物清除並不在戴森手持吸塵器的保固範圍內。如果戴森手持吸塵器任何部分出現阻塞，可能會導致吸塵器過熱而自動關機。
- 請先拔除戴森手持吸塵器的插頭，等機器冷卻。檢查並排除阻塞狀況，再重新開機。

## 清除滾刷條阻塞



### 注意事項：

- 清除滾刷條阻塞前，請先關閉戴森手持吸塵器電源並斷開充電器。如果滾刷條阻塞，可能會自動切斷電源。若發生這種情況，您需要如圖所示取下滾刷條，然後清除任何造成阻塞的碎屑。

- 使用硬幣鬆開標有鑰匙圖示的螺絲，移除滾刷條。
- 移除阻塞。移除滾刷條並且鎖緊螺絲來將它固定。確定在操作戴森手持吸塵器前已將它確實固定。
- 清除阻塞時請注意小心尖銳物品。
- 使用前請確實將戴森手持吸塵器的所有零件安裝到定位。

## 戴森手持吸塵器充電與儲存

如果電池溫度低於 3°C，戴森手持吸塵器就會關閉。這是針對馬達和電池的保護設計。切勿在充電後將戴森手持吸塵器移動到溫度低於 3°C 的區域儲存。

- 為延長電池壽命，請避免在完全沒電時馬上充電。先讓電池冷卻數分鐘。
- 請避免讓戴森手持吸塵器的電池充太滿，以免過熱並延長電池使用時間與壽命。

## 問題解決 — 充電器



## 電池安全注意事項

限使用戴森手持吸塵器專用的戴森電池與充電組。  
電池為一密封組件，在正常情況下不構成危險。萬一電池液滲漏，請勿觸碰電池液，並遵守下列預防措施：  
皮膚接觸 — 可能刺激皮膚，請以肥皂及水清洗。  
吸入 — 可能引起呼吸系統不適，呼吸新鮮空氣，並立即就醫。  
眼睛接觸 — 可能引起不適，立即徹底沖洗眼睛至少 15 分鐘，並立即就醫。  
廢棄物處理 — 處理電池時請戴手套，廢電池應遵守當地相關法規或條例處理。

### 注意事項：

- 本產品的電池如果使用不當，可能引起火災或化學燒傷。請勿將本產品拆解、短接，或放置於華氏 140 度 (攝氏 60 度) 以上的溫度中，也不可焚燒本產品。更換電池時，僅限使用戴森電池，使用其他品牌的電池可能引起火災或爆炸。請立即棄置使用過的電池，並遠離兒童。請勿拆卸或棄置於火堆中。
- 丟棄戴森手持吸塵器之前，必須先將電池取下。
- 電池必須安全棄置。
- 取下電池之前，必須切斷戴森手持吸塵器與主電源的連接。
- 手持吸塵器電源開啟與關閉時都能為電池充電。取下電池時應小心謹慎。
- 請勿使用潤滑劑、洗滌劑、亮光劑或者空氣清新劑來清潔戴森手持式吸塵器。
- 戴森吸塵器內建過熱自動斷電裝置，在使用時，戴森吸塵器會因溫度過高，產生自我保護而自動關機。當這種情況發生時，請先將戴森吸塵器關機，在溫度降低後，再檢查濾網及阻塞的原因。
- 請勿在低於 3°C (37.5°F) 下使用或收納吸塵器，請在常溫下使用吸塵器並收納於室內。

## 丟棄資訊

戴森產品是由高級可回收材料製成。請以負責態度丟棄本產品並儘可能回收。

## 保固條款與細則. 戴森客戶服務

- 註冊免費兩年保固之後，您的戴森手持吸塵器就可自購買日起享有零件和維修的免費兩年保固，但需遵守保固條款的規定。
- 如果您對戴森手持吸塵器有任何疑問，可撥打戴森客戶服務專線，請先準備好您的機器序號與在何時/何地購買吸塵器的資料。產品序號請參見濾網後面的標牌。
- 大部分疑問都可以在電話上由經過專業訓練的戴森客戶服務專線人員為您解答。

## 請註冊成為戴森使用者

為了確保您可以及時獲得有效率的服務，請註冊成為戴森使用者。註冊方式包括以下兩種：

- 電子郵件保固服務  
CN: servicejpc@jebesen.com  
HK: pidcs@jebesen.com  
KR: dyson@cosmoco.co.kr  
MY: dysonsupport@visionary.com.my  
TW: service@hlh.com.tw
- 撥打戴森客戶服務專線這麼做可以在有保險損失時確認您的戴森手持吸塵器的所有權，我們也可以在必要時與您聯絡。

## 2年有限保修

戴森兩年有限保固的條款與細則

## 保固範圍

- 如果發現您的戴森手持吸塵器在購買或出貨兩年內因為材料、製作與功能問題而出現瑕疵，可由戴森酌情決定免費修理或更換產品 (若有任何零件無法取得或不再生產，戴森將以適當的替換零件作為替代)。

- 請在購買國使用戴森手持吸塵器。
- 您必須提供送貨／購買證明（原始憑據或後續相關文件）才可獲得戴森手持吸塵器保固服務。若無證明，則相關服務將酌收費用。請保存您的收據或送貨單。

## 排除內容

因下列情況造成的產品修理或替換不在戴森保固範圍內：

- 正常磨損（例如保險絲）。
- 因為電池年齡或使用導致電池放電降低。
- 因粗心使用或保養、不當使用、疏忽、未遵循戴森操作手冊說明而隨意操作或觸摸戴森手持吸塵器所引起的意外損害、故障。
- 阻塞 — 請參閱戴森操作手冊，瞭解如何清除戴森手持吸塵器阻塞的詳細資訊。
- 使用戴森手持吸塵器於一般居家以外的用途。
- 使用未依照戴森說明手冊組裝或安裝的零件。
- 使用非戴森原廠的零件與配件。
- 安裝錯誤（除非由戴森安裝）。
- 由戴森或其授權代理以外的單位進行修理或改裝。
- 如果您對產品保固範圍有任何不確定之處，請撥打戴森客戶服務專線。

## 封面摘要

- 保固將於購買日開始生效（若送貨日較晚則以該日為準）。
- 所有維修皆由戴森或合格代理人提供。
- 所有維修時換掉的零件皆為戴森財產。
- 在保固期內修護或替換戴森手持吸塵器的行為，都不會延長原來保固期間。
- 保固權益是戴森額外提供給您的權益，不影響您的法定消費者權利。

## 關於您的隱私權

戴森可能將這些資訊用於未來行銷和研究目的（包括發送廣告郵件），並可能將這些資訊揭露給第三方，以提供您要求的服務，或揭露給合作廠商或專業顧問。如果您希望取得個人資訊或查閱本公司完整隱私權政策，請聯絡戴森客戶服務專線。

## PRODUCT INFORMATION

Net weight: 1.53kg

Please note: Small details may vary from those shown.

### 제품 정보

제품 중량: 1.53kg

참고: 일부 세부 사항은 제시된 내용과 약간 다를 수 있습니다.

### 产品信息

净重: 1.53kg

请注意: 规格内容可能与图形所示有所不同。

### 產品資訊

淨重: 1.53 公斤

請注意: 規格內容可能稍有差異。

# IMPORTANT! WASH FILTER

중요! 필터 청소

重要! 清洗过滤器

重要! 清洗濾網



**Wash filter with cold water at least every month.**

최소한 한 달에 한 번 찬물로 필터를 세척해 주십시오.

用冷水清洗过滤器 至少每月一次。

每個月至少使用冷水清洗濾網一次。



## Dyson Customer Care

If you have a question about your Dyson vacuum cleaner, call the Dyson Customer Care Helpline with your serial number and details of where and when you bought the cleaner, or contact us via the Dyson website. The serial number can be found on the main body of the vacuum cleaner behind the clear bin.

### CN

Jebesen Consumer Products (China) Company Limited

servicejpc@jebesen.com

4006 333 508

捷成消费品(广州)有限公司

广州市越秀区中山二路18号电信广场2312室

### HK

Jebesen Consumer Products Company Limited

pidcs@jebesen.com

2926-2300

10/F, Continental Electric Building,

17 Wang Chiu Road, Kowloon Bay, Kowloon, Hong Kong

### KR

코스모글로벌

dyson@cosmoco.co.kr

1588-4253

137-070

서울시 서초구 서초동 1534-5

코스모빌딩

### MY

Dyson Helpline

dysonsupport@visionary.com.my

+603 7710 5877

Visionary Solutions Sdn Bhd 49, Lorong Rahim Kajai 13,

Taman Tun Dr Ismail, 60000, Kuala Lumpur.

### TW

Dyson 消費者服務中心

service@hlh.com.tw

0800-251-209

台灣區獨家總代理 恆隆行貿易股份有限公司

台北市內湖區洲子街88號7樓