

ASSEMBLY • 組裝 • 組裝 • 조립부

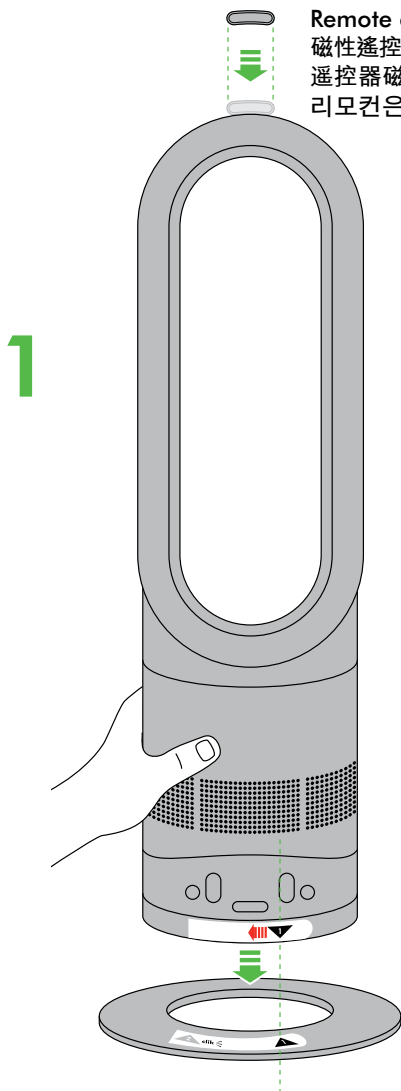

Align the black arrows.  
對齊黑色箭頭。  
對齊黑色箭頭。  
검정 화살표를  
나란히 맞추십시오.

Remote control docks magnetically.  
磁性遙控器。  
遙控器磁定位。  
리모컨은 자기력에 의해 본체에 붙습니다.

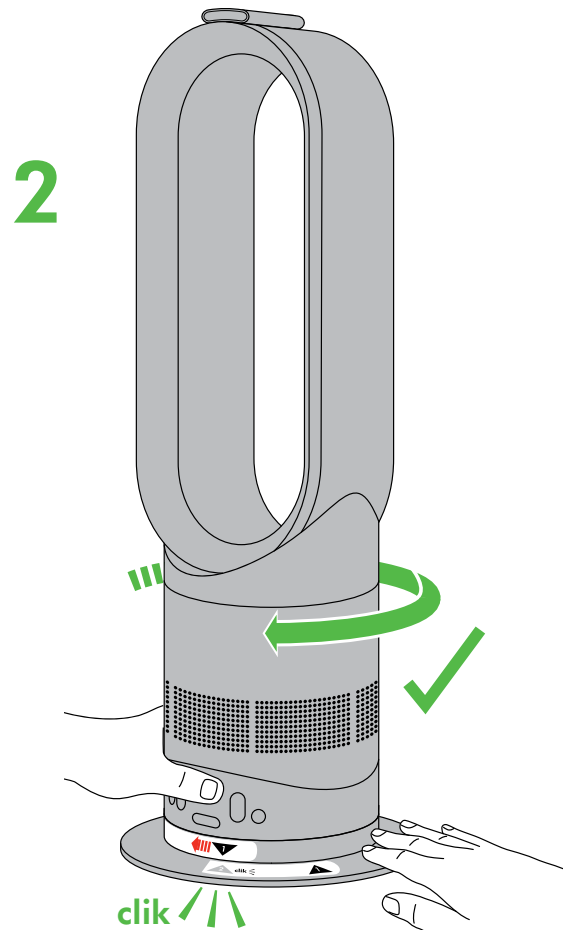

Then twist clockwise  
until it clicks and locks.  
然後順時針方向扭轉，直至卡住並且固定為止。  
然後順時針轉動直到發出咔嗒聲並鎖定。  
그리고 찰칵 소리가 들릴 때까지 시계 방향으로  
돌려 잠그십시오.



REGISTER YOUR  
GUARANTEE TODAY  
立即登記保固

即日注册保修  
품질보증 2년.

## DYSON CUSTOMER CARE

THANK YOU FOR CHOOSING TO BUY A DYSON APPLIANCE

After registering your free 2 year guarantee, your Dyson appliance will be covered for parts and labour for 2 years from the date of purchase, subject to the terms of the guarantee.

If you have any questions about your Dyson appliance, call the Dyson Helpline with your serial number and details of where/when you bought the appliance.

Most questions can be solved over the phone by one of our trained Dyson Helpline staff.

Alternatively, visit [www.dyson.com](http://www.dyson.com) for online help, general tips and useful information about Dyson.

### 戴森客戶服務

感謝您選購戴森產品

在登記2年免費保固後，您的戴森產品可享受自購買日起的2年零件與人工保固服務，具體規定見保固書條款。

如果您對戴森產品有任何問題，請致電戴森服務專線，並提供您的序號及購買地點與時間。

或請造訪 [www.dyson.com](http://www.dyson.com) 以查詢線上協助、一般提示以及關於戴森的實用資訊。

### 戴森客戶服務

感谢您选择购买戴森产品

登记获取 2 年免费保修后，您的戴森产品自购买之日起，将享受 2 年的零件和人工保修服务，但须符合保修条款的规定。

如您对戴森产品有任何疑问，请致电戴森客户关怀热线，并提供您的序列号及购买地点与时间。

大部分的问题都可通过电话询问戴森客服得到相应解决方案。

此外，您还可以造访 [www.dyson.com](http://www.dyson.com) 获得在线帮助、一般性提示以及关于戴森的实用信息。

### 다이슨 헬프라인

다이슨 제품을 구입해 주셔서 감사합니다.

무료 2년 보증을 등록한 후에는 보증 약관에 따라 다이슨 제품 구입일로부터 2년 동안 부품 교환 및 수리가 보증됩니다.

다이슨 제품에 대해 문의 사항이 있으시면 시리얼번호와 이 제품을 구입한 장소와 시기 정보를 준비하여 다이슨 헬프라인으로 문의하시기 바랍니다.

온라인 도움말, 일반 설명, 다이슨에 관한 유용한 정보를 보시려면 [www.dyson.com](http://www.dyson.com) 을 방문해 주세요.

Your serial number can be found on your rating plate which is on the base of the appliance.

Note your serial number for future reference.

序號請見產品底座上的標牌。

記下您的序號以備日後參考。

序列号请见产品底座铭牌。

请记住您的产品序列号，以供日后查验之用。

시리얼번호는 제품 밑받침에 있는 제조명판에 기록되어 있습니다.

품질 보증 서비스를 받기 위해 필요한 일련번호를 별도로 메모해

두시기 바랍니다.



This illustration is for example purposes only.

本說明僅供示範之用。

本圖例僅供示範之用。

이 그림은 예시용으로만 제공된 것입니다.

# IMPORTANT SAFETY INSTRUCTIONS

BEFORE USING THIS APPLIANCE READ ALL INSTRUCTIONS AND CAUTIONARY MARKINGS IN THIS MANUAL AND ON THE APPLIANCE

When using an electrical appliance, basic precautions should always be followed, including the following:

## WARNING

THE HEATER AND THE REMOTE CONTROL BOTH CONTAIN MAGNETS.

1. Pacemakers and defibrillators may be affected by strong magnetic fields. If you or someone in your household has a pacemaker or defibrillator, avoid placing the remote control in a pocket or near to the device.
2. Credit cards and electronic storage media may also be affected by magnets and should be kept away from the remote control and the top of the heater.

## WARNING

TO REDUCE THE RISK OF FIRE, ELECTRIC SHOCK OR INJURY:

1. This heater is hot when in use and for a short period after use. To avoid burns, do not let bare skin touch hot surfaces. When moving the heater hold it by the base, not the air loop amplifier.
2. Keep combustible materials, such as furniture, pillows, bedding, papers, clothes and curtains, at least 0.9m (3 feet) from the front of the heater and keep them away from the sides and rear when the heater is plugged in.
3. Extreme caution is necessary when any heater is used by or near children or infirm persons and whenever the heater is left operating and unattended.
4. Do not allow to be used as a toy. Close attention is necessary when used by or near young children. Children should be supervised to ensure that they do not play with the heater or remote control.
5. This heater and remote control are not intended for use by young children or infirm persons with reduced physical, sensory or reasoning capabilities, or lack of experience and knowledge, unless they have been given supervision or instruction by a responsible person concerning use of the heater to ensure that they can use it safely.
6. The base must be fitted securely before operating. Do not dismantle or use without the base fitted.
7. Suitable for dry locations ONLY. Do not use outdoors or on wet surfaces. Do not use in bathrooms, laundry areas and similar indoor locations. Never locate the heater where it may fall into a bath or other water container. Do not use or store where it may get wet or in the immediate surroundings of a bath, a shower or a swimming pool.
8. A heater has hot parts inside. Do not use it in areas where petrol, paint, or flammable liquids are used or stored or where their vapours are present. Do not use in conjunction with or directly next to an air freshener or similar products.
9. Do not locate directly below a mains electricity supply socket.
10. Always plug directly into a wall socket. Never use with an extension cable as overloading may result in the cable overheating and catching fire.
11. Do not handle any part of the plug or heater with wet hands.
12. Do not unplug by pulling on the cable. To unplug, grasp the plug, not the cable.
13. Do not stretch the cable or place the cable under strain. Do not run the cable under carpeting. Do not cover the cable with throw rugs, runners, or similar coverings. Do not route the cable under furniture or appliances. To avoid a tripping hazard arrange the cable away from traffic area so that it will not be tripped over.
14. Do not use with a damaged cable or plug. If the supply cable is damaged it must be replaced by Dyson or its service agent or similarly qualified persons in order to avoid a hazard.
15. To disconnect the heater, turn the controls off, then remove the plug from the socket. Always unplug the heater when not in use.
16. Do not use if the heater malfunctions or has been dropped or damaged in any manner. Contact the Dyson Helpline or return to an authorised service facility for examination and/or repair.
17. To prevent a possible fire, do not use with any opening or exhaust blocked, and keep free of dust, lint, hair, and anything that may reduce airflow. Do not put any object into the inlet grill or the exhaust opening as this may cause an electric shock or fire, or damage the heater.
18. Do not use on soft surfaces, such as a bed, where openings may become blocked.
19. Use only as described in this Dyson Operating Manual. Any other use not recommended by the manufacturer may cause fire, electric shock, or injury to persons.
20. In order to avoid overheating and fire hazard, do not cover the heater.
21. Choking hazard: the remote control unit contains a small battery. Keep the remote control away from children and do not swallow the battery. If the battery is swallowed seek medical advice at once.
22. The heater should be positioned so the airflow is directed away from any walls or room corners.



## IMPORTANT SAFETY FEATURES

For your safety this heater is fitted with automatic cut-out switches that operate if the heater tips over or overheats. If the switches operate, unplug the heater and allow it to cool. Before restarting the heater check and clear any blockages and ensure the heater is on a solid level surface.

## READ AND SAVE THESE INSTRUCTIONS

THIS DYSON APPLIANCE IS INTENDED FOR HOUSEHOLD USE ONLY



Do not pull on the cable.



Do not store near heat sources.



Do not use near open flames.



Do not carry by the air loop amplifier. The air loop amplifier is not a handle.



In order to avoid overheating and fire hazard, do not cover the heater.

# 重要安全注意事項

在使用本產品前，請閱讀本手冊中和設備上的所有說明及警告提示

使用電器產品前，請務必遵守下列的基本安全規則：



## 警告

電暖器和遙控器都內含磁鐵。

- 心臟起搏器和除顫器可能會受強力磁場影響。如果您家中有人使用心臟起搏器或除顫器，請避免將遙控器放在口袋或靠近裝置的位置。
- 信用卡和電子儲存媒體也可能會受磁鐵影響，應儘量遠離遙控器和暖風機頂部。



## 警告

為了降低起火燃燒、電擊或受傷的危險：

- 電暖器於使用中或使用後短時間內會呈現高溫狀態。為免燙傷，請勿讓未受保護的皮膚接觸到高溫表面。移動電暖器時，請握住底座，不要握橢圓環形氣流放大器。
- 讓家具、枕頭、寢具、紙張、衣服及窗簾等可燃材料與電暖器前面保持至少 0.9 公尺 (3 英尺) 的距離，當電暖器插電時，也要與電暖器側面和後面保持距離。
- 由孩童或殘障人士使用電暖器、在孩童或殘障人士附近使用電暖器，以及電暖器運轉中但無人看顧時，必須非常小心。
- 切勿將本產品當做玩具使用。在兒童附近使用時，必須密切注意。應注意不要讓孩童亂玩暖風機或遙控器。
- 本電熱器及遙控器不可由兒童、或身體、感官或智力殘障人士、或無相關經驗與知識之人士使用，除非有監護人看管或指導，以確保其能夠安全使用。
- 操作前，底座必須安裝穩固。底座未裝好前，請勿拆解或使用。
- 本產品「僅」適合在乾燥環境下使用。請勿在室外或潮濕地面使用。請勿在浴室、洗衣區和類似的室內場所使用。切勿將電暖器置於可能掉入浴缸或其他貯水器的地方。不要在可能弄濕電暖器的地方或在浴缸、淋浴或游泳池旁邊使用或存放電暖器。
- 電暖器有些內部零件呈現高溫狀態。不要在使用或存放汽油、油漆或易燃液體或在有蒸汽的地方使用電暖器。請不要與空氣清新劑或類似產品同時使用，或直接靠近此類產品。
- 不要直接置於電源插座下方。
- 務必將插頭直接插進牆上插座。切勿使用延長線，因為超載可能會導致電線過熱和起火。
- 請勿以濕手操作插頭或暖風機的任何部分。
- 拔插頭時請勿拉扯電源線。拔除插頭時，請緊抓住插頭，而非電線。
- 不可拉扯重壓電線。請勿將電線鋪設在地毯下。請勿用膠墊、地墊或類似物品覆蓋電線。請勿將電線鋪設在家具或是家電下方。為免絆倒，請將電線鋪設在無人走動的區域，確保不會受到踩踏。
- 請勿使用破損的電線或插頭。如電線破損，必須由戴森公司、戴森服務代表或具相關資格人士替換，以避免危險。
- 如要拔掉電暖器電源，請關閉控制器，然後從插座拔除插頭。不使用時務必拔掉電暖器插頭。
- 如果電暖器故障、掉落或有任何損壞，請勿使用。請聯絡戴森服務專線，或是送回經授權的維修地點檢查和/或維修。
- 為免可能起火燃燒，請勿於任何開口或排氣口阻塞時使用，並應清除可能減少氣流的灰塵、棉絨、毛髮等物品。不要將任何物體放入進氣格柵或排氣口，否則可能會導致電擊或起火燃燒，或損壞暖風機。
- 不要在可能阻塞開口的柔軟表面上使用，例如床。
- 請務必按本戴森操作手冊中說明的方式使用。任何其他非製造商建議的使用方式均可能導致起火燃燒、電擊或人身傷害。
- 為免過熱和火災危險，請勿蓋住電暖器。
- 窒息的危險：遙控器內含一顆小電池。請勿讓兒童接觸到遙控器，切勿吞下電池。如果吞下電池，請立即就醫。
- 置放電暖器時，應確保氣流不會直接吹向牆身或房間角落。



## 重要安全功能

為了您的安全，本電暖器裝有自動斷電開關，在電暖器翻倒或過熱時啟動。如果開關啟動，請拔掉電暖器插頭，讓電暖器冷卻。重新啟動電暖器之前，請檢查並清除阻塞物，確保電暖器置於堅固的平面上。

## 請仔細閱讀並妥善保管說明手冊

本產品設計僅限居家用途



請勿拉扯電線。



請勿存放於接近熱源的地方。



請勿於接近火源處使用。



移動時請勿握住氣流迴路放大器。氣流迴路放大器並非手把。



為免過熱以及發生火災的危險，請勿蓋住暖風機。

# 重要安全说明

在使用本产品之前, 请阅读本手册以及产品上的所有说明及警告提示。

在使用电器时, 一定要遵守基本的安全预防措施, 其中包括以下内容:

## 警告

冷暖风扇和遥控器中均包含磁体。

1. 强磁场可能会对电子起搏器和心脏除颤器造成影响。如果您家人使用电子起搏器或心脏除颤器, 请勿将遥控器放在口袋里或靠近这些设备。
2. 磁场也会对信用卡或电子存储媒介造成影响, 应使这些物品远离遥控器和冷暖风扇的顶部。

## 警告

为了降低火灾、触电或受伤的危险:

1. 该冷暖风扇在使用时以及停止使用后的一小段时间内温度较高。请勿使皮肤直接接触及高温表面, 以免发生烫伤。移动冷暖风扇时, 应握住其底座, 不得提拉空气环路放大器。
2. 诸如家具、枕头、床上用品、纸张、衣服和窗帘等可燃物应与冷暖风扇的前端保持至少0.9米(3英尺)的距离, 并且当冷暖风扇通电时应使这些物品远离其侧面和后面。
3. 当小孩或行动不便人士使用冷暖风扇或位于其附近时, 以及冷暖风扇保持工作状态且无人看管时, 都应极其小心。
4. 请勿将本产品当作玩具使用。由儿童使用或接近儿童时尤其需要密切注意。请照顾好儿童, 确保他们不会随意使用冷暖风扇和遥控器。
5. 儿童、或身体、感官或智力障碍人士、或无相关经验与知识之人士不可使用本冷暖风扇和遥控器, 除非有监护人的看管或指导, 以确保本产品的安全使用。
6. 使用前必须将底座固定牢靠。请勿拆除底座或者在未安装底座的情况下使用。
7. 本产品仅适合在干燥环境下使用。请勿在室外或潮湿表面上使用。请勿在浴室、洗衣房或类似的室内空间使用。请勿将冷暖风扇放置在可能掉入浴缸或其他盛水容器的位置。请勿在可能使其潮湿或直接靠近浴缸、喷头或游泳池的位置使用或存放冷暖风扇。
8. 冷暖风扇内部有高温部件。请勿在使用或存储汽油、油漆或易燃性液体或可能存在其蒸气的地方使用。请勿与空气清新剂或类似产品同时使用, 或在与其直接相邻的位置使用。
9. 请勿将其放在主电源插座的正下方。
10. 请直接将插头插入墙壁插座。请勿使用电源延长线, 因为过载可能造成电缆温度过高, 从而引起火灾。
11. 请勿以湿手触摸插头或冷暖风扇的任何部分。
12. 切断电源时, 切勿拉扯电缆。拔除插头时, 请抓住插头而不是电缆。
13. 不可拉扯或重压电缆。请勿将电缆布置在地毯下面。请勿在电缆上覆盖小块地毯、垫子或类似物品。请勿在家具或产品下面布置电缆。为了避免电缆绊脚, 请将其布置在远离通道的位置。
14. 如果电缆或插头损坏, 请勿使用, 并请立即联系戴森客户关怀热线。一旦电源线损坏, 必须由戴森、戴森代理商或具有相关资质的人员来进行更换, 以免发生危险。
15. 如需断开冷暖风扇, 应先将其关闭, 然后从插座中拔出插头。冷暖风扇不使用时, 请务必拔出插头。
16. 如果冷暖风扇发生故障、跌落或出现任何形式的损坏, 请勿使用。请联系戴森客户关怀热线或将冷暖风扇送至经授权的维修点进行检查和/或维修。
17. 为了避免失火, 请勿在任何开口或排气孔堵塞的情况下使用。请清除任何可能影响空气流动的灰尘、棉绒或毛发等。请勿使任何物体进入进气口格栅或排气口, 因为它们可能引起触电或火灾, 或者导致冷暖风扇损坏。
18. 请勿在床上等任何松软的表面使用, 否则可能堵塞开口。
19. 仅按本戴森操作手册中说明的方式使用。以其他非制造商推荐的方式使用可能造成火灾、触电或人员伤亡。
20. 为了避免过热和发生火灾的危险, 请勿遮盖冷暖风扇。
21. 窒息危险: 遥控器单元中含有小电池, 应使遥控器远离儿童。请勿吞咽电池。若不慎吞下电池, 请立即就医。
22. 放置冷暖风扇时, 应保证气流方向远离墙面或者房间角落。

## 重要的安全功能

为了确保人身安全, 冷暖风扇上安装了自动断电装置, 可在其倾倒或过热时自动触发。如果触发此开关, 请拔出插头并使其冷却。在重新启动冷暖风扇前请检查并清除任何阻塞物, 并且确保将其放置在坚硬的水平表面。

## 请阅读并妥善保管这些说明

本戴森产品仅限居家用途

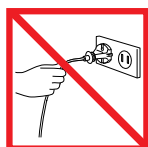

请勿拽拉电缆。

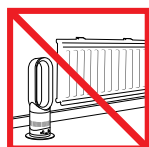

请勿在热源附近存放。



请勿在明火附近使用。



请勿提拉空气环路放大器, 它不可作为把手使用。



为了避免过热和发生火灾的危险, 请勿遮盖冷暖风扇。

# 중요 안전 정보

본 제품을 사용하기 전에 설명서와 제품에 표시된 모든 안내 및 주의 사항을 읽어주십시오.

전기 기기 사용 시 다음을 비롯한 기본 주의 사항을 항상 준수해야 합니다.

## 경고

히터와 리모컨에는 모두 자석이 들어 있습니다.

1. 맥박 조정기와 심장소생기는 강한 자기장에 의해 영향을 받을 수 있습니다. 귀하 또는 가족 구성원이 맥박 조정기나 심장소생기를 사용하는 경우, 리모컨을 주머니에 넣거나 이러한 장치 주변에 두지 않도록 하십시오.
2. 신용 카드 및 전자 저장 매체도 자석에 의해 영향을 받을 수 있으므로 리모컨 가까이나 히터 위에 놓아두지 마십시오.

## 경고

화재, 감전이나 부상의 위험을 줄이기 위해

1. 본 히터는 사용 중일 때와 사용 직후에 뜨겁습니다. 화상을 피하려면 뜨거운 표면이 피부에 직접 닿지 않도록 하십시오. 히터를 옮길 때에는 뒷쪽 날개 부분이 아닌, 밀받침 부분을 잡으십시오.
2. 가구, 베개, 침구, 서류, 의류, 커튼과 같은 가연성 물체는 히터의 전면으로부터 최소한 0.9미터(3 피트) 이상 떨어져 있도록 하고, 히터의 전원이 연결되어 있을 때에는 측면이나 후면에서 이러한 물체가 멀리 떨어져 있도록 하십시오.
3. 히터를 어린이나 노약자가 사용하거나 그 주변에서 사용할 경우, 그리고 아무도 지켜보지 않는 상태에서 히터가 작동 중일 경우에는 특별한 주의가 필요합니다.
4. 이 제품을 장난감처럼 가지고 놀지 않도록 해 주십시오. 어린이가 사용하거나 어린이 주변에서 사용할 경우 특별한 주의가 필요합니다. 어린이가 히터나 리모컨을 가지고 놀지 않도록 관리해 주십시오.
5. 어린이, 체력, 감각 및 지각 능력이 취약하신 분, 경련 및 지식이 부족하신 분들은 본 히터를 안전하게 사용할 수 있도록 히터 사용과 관련해 이들의 안전을 책임지는 보호자의 감독이나 지시를 받는 경우를 제외하고는 본 히터와 리모컨을 사용해서는 안 됩니다.
6. 밀받침은 히터 작동 전에 잘 고정되어야만 합니다. 밀받침을 떼어내거나 고정시키지 않은 채로 사용하지 마십시오.
7. 반드시 건조한 장소에만 설치하십시오. 실외 또는 물기가 있는 표면 위에서 사용하지 마십시오. 화장실, 세탁실, 이와 유사한 실내에서 사용하지 마십시오. 히터를 욕조나 다른 물통에 빠질 만한 장소에서 절대 사용하지 마십시오. 물에 젖은 장소나 욕실, 샤워실, 수영장 같은 곳에서 보관 또는 사용하지 마십시오.
8. 히터의 내부에는 뜨거운 부품이 있습니다. 휘발유, 페인트, 또는 가연성 액체를 사용하거나 저장하는 곳 또는 이와 같은 물질들의 증기가 나오는 장소에서 사용하지 마십시오. 방향제 또는 유사 제품과 함께 사용하거나 바로 옆에서 사용하지 마십시오.
9. 전원 공급 콘센트의 바로 아래에 두지 마십시오.
10. 항상 벽 콘센트에 직접 플러그를 꽂으십시오. 과부하로 케이블이 과열되어 화재가 발생할 수 있으므로 절대 확장 케이블을 사용하지 마십시오.
11. 젖은 손으로 플러그 또는 히터의 일부라도 다루지 마십시오.
12. 케이블을 당겨 코드를 뽑지 마십시오. 케이블이 아닌 플러그를 잡고 뽑으십시오.
13. 케이블을 잡아 당기거나 무거운 물건을 위에 두지 마십시오. 케이블을 카펫 밑에 놓지 마십시오. 케이블 위에 작은 깔개, 바닥 보 또는 기타 덮개를 두지 마십시오. 케이블을 가구나 가전제품의 밑으로 지나가게 하지 마십시오. 걸려 넘어질 위험을 피하기 위해 자주 다니는 길에서 멀리 케이블을 배치하여 걸려 넘어지지 않게 하십시오.
14. 케이블이나 플러그가 손상된 상태로 사용하지 마십시오. 전원 케이블이 손상되었다면 수리를 위하여 다이슨 헬프라인으로 문의하여 주십시오. 위험을 줄이기 위해 다이슨에서 인정한 A/S센터에서 점검 및 수리 절차가 이루어져야 합니다.
15. 히터의 전기 연결을 해제할 때는 컨트롤 장치를 끈 후 플러그를 콘센트에서 뽑으십시오. 사용하지 않을 때에는 언제나 히터의 플러그를 뽑으십시오.
16. 히터를 오작동하거나 떨어뜨렸거나 어떤 식으로든 히터가 손상되었다면 사용하지 마십시오. 다이슨 헬프라인에 연락하거나 공인 서비스 대리점에 보내 검사 및/또는 수리를 받으십시오.
17. 화재 가능성을 예방하기 위해 입구나 배기구가 막힌 채로 사용하지 마시고, 공기 흐름을 줄일 수 있는 먼지, 보푸라기, 머리카락 등이 없도록 하십시오. 흡기 그릴이나 배기구에 아무 물체로 넣지 마십시오. 감전이나 화재를 일으키거나 히터에 손상을 입힐 수 있습니다.
18. 입구가 막힐 수도 있는, 침대와 같은 부드러운 바닥에서 사용하지 마십시오.
19. 본 다이슨 사용 설명서에서 설명한 대로만 사용해 주십시오. 제조업체가 권장하지 않은 사용은 화재, 감전, 또는 부상의 원인이 될 수 있습니다.
20. 과열 및 화재 위험을 예방하려면, 히터를 덮지 마십시오.
21. 질식 위험: 리모컨 장치에는 작은 배터리가 들어 있습니다. 리모컨을 어린이의 손이 닿지 않는 곳에 두시고 배터리를 삼키지 마십시오. 배터리를 삼켰을 경우 즉시 의료 조치를 받으십시오.
22. 히터는 공기 흐름이 벽이나 방의 구석으로 향하지 않도록 두어야 합니다.

# 중요 안전 기능

안전을 위해 본 히터에는 히터가 쓰러지거나 가열될 경우 작동되는 자동 차단 스위치가 있습니다. 스위치가 작동될 경우 플러그를 뽑고 히터를 식히십시오. 히터를 재가동하기 전에 막힌 부분이 없는지 확인하고 단단한 바닥에 히터가 자리잡도록 하십시오.

## 이 설명서를 읽고 보관해 두십시오.

본 다이슨 제품은 가정용으로만 사용하기 위한 것입니다.



케이블을 잡아 당기지 마십시오.



열이 발생하는 곳 주위에 두지 마십시오.



화기 근처에서 사용하지 마십시오.



날개를 잡고 운반하지 마십시오. 날개는 손잡이가 아닙니다.



과열 및 화재 위험을 예방하려면, 히터를 덮지 마십시오.

# MARKING FOR NAME & CONTENT OF TOXIC OR HAZARDOUS SUBSTANCES OR ELEMENTS

## 有毒有害物质或元素名称及含量标识

Part Name 部件名称	Toxic or Hazardous Substances or elements 有毒有害物质或元素					
	Cadmium 镉 (Cd)	Lead 铅 (Pb)	Mercury 汞 (Hg)	Hex Chromium 六价铬 (Cr6+)	PBB 多溴联苯	PBDE 多溴联苯醚
External chassis, body 外部机壳, 机身	O	O	O	O	O	O
Internal chassis 内部机架	O	O	O	O	O	O
Internal wire & cable 内部电线及电缆	O	O	O	O	O	O
Oscillation assembly 活动机件	O	O	O	O	O	O
Foam materials 泡棉材质	O	O	O	O	O	O
Screws & nuts 螺丝&螺母部件	O	O	O	O	O	O
Controller & parts 控制器&部件	O	O	O	O	O	O
Printed circuit board & components 线路板及电子元件	O	X <sup>(1)</sup>	O	O	O	O
Ceramic part in Thermal Cut-out 高温断路器陶瓷配件	O	X <sup>(1)</sup>	O	O	O	O
Metal in Heater 加热器内部金属配件	O	X <sup>(1)</sup>	O	O	O	O
Metals in Commutator 换向器金属配件	O	X <sup>(1)</sup>	O	O	O	O

O: Indicate that this toxic or hazardous substance contained in all of the homogeneous materials for this part is within the limit requirement in SJ/T11363-2006

O: 部件所有同类材质中的有毒或有害物质含量均符合SJ/T11363-2006的限制。

X: Indicate that this toxic or hazardous substance contained in at least one of the homogeneous materials used for this part exceed the limit requirement in SJ/T11363-2006

X: 部件中部分同类材质中的有毒或有害物质含量超出SJ/T11363-2006的限制。



(1) Toxic or hazardous substance contained is exempted under EU RoHS directives exemption list (2011/65/EU Annex II, recasting 2002/95/EC).

(1) 部件材质中有毒或有害物质含量符合欧盟RoHS指令的豁免项目的限制(2011/65/EU Annex II, recasting 2002/95/EC)。

### Disclaimer:

The environment safe use period is declared based on the normal temperature & humidity use conditions.

声明:

环保使用期限的参考标识取决于产品正常工作的温度和湿度等条件。

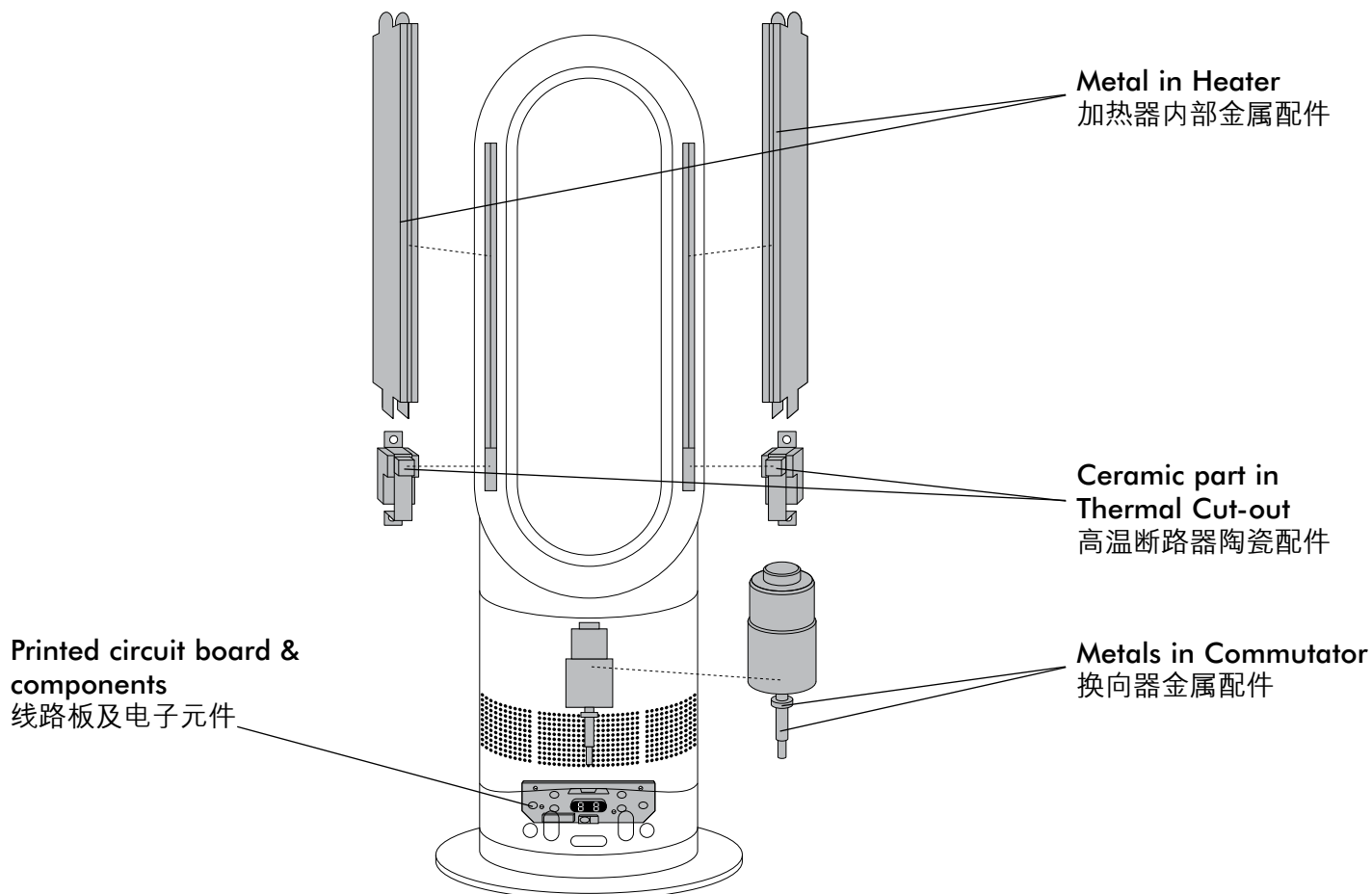

### 1. Power on



Each time the heating mode is selected, it conducts a short calibration cycle. Airflow will be automatically controlled during this cycle. Once the calibration cycle is complete, it will revert to the selected airflow speed.

On first use, the heater will default to a temperature 1°C higher than the current room temperature. Thereafter, the heater will remember the last target temperature set.

### 2. Thermostat control

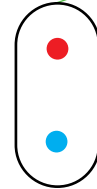
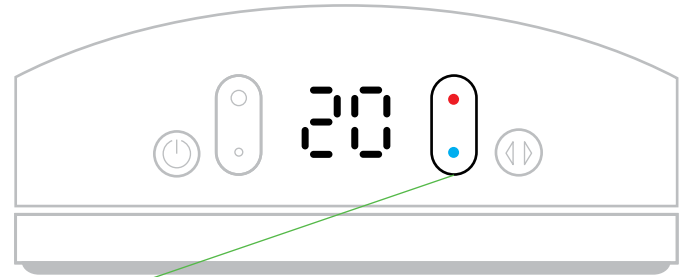

Select the desired room temperature. Pressing red increases the target temperature, blue decreases it. The heater will not operate unless the target temperature is above the room temperature.

### Heating mode

#### Spot heat

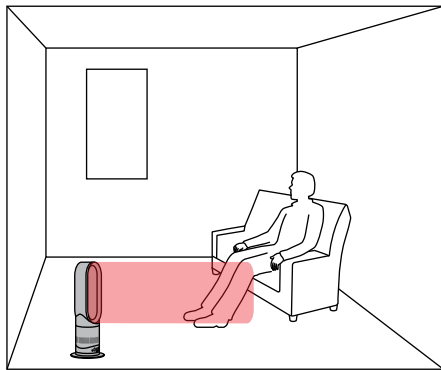
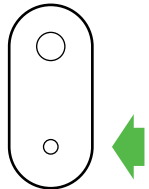

Select a low flow of air.

#### Whole room

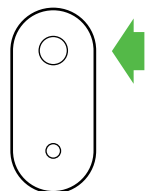

Select a high flow of air.



For best results turn on the oscillation control.

### Cool air mode

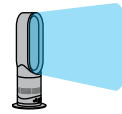

Press the blue thermostat control button to change the target temperature to 0°C. The power button light will change from red to blue. To adjust the airflow speed use the airflow speed control.

#### To return to heating mode

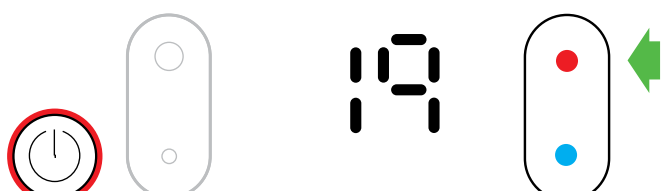
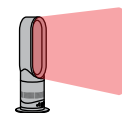

Press the red thermostat control button until the digital display shows the desired target temperature. The power button light will change from blue to red.

### 3. Airflow speed control

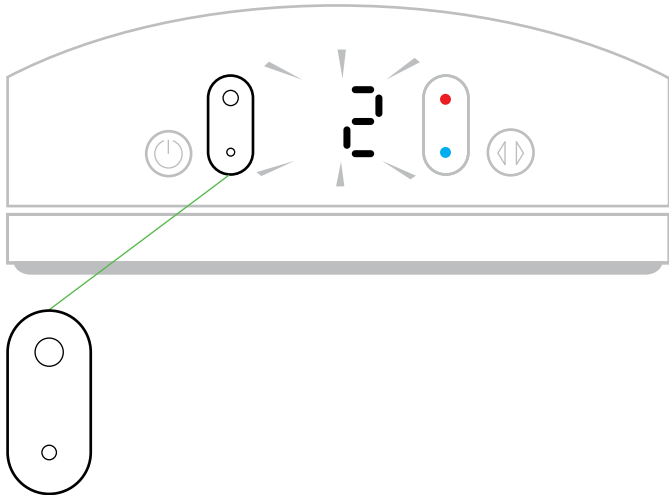

To change the airflow speed press the airflow speed control button. The digital display will show the new speed; after 3 seconds it will change back to the target temperature.

### 4. Oscillation control

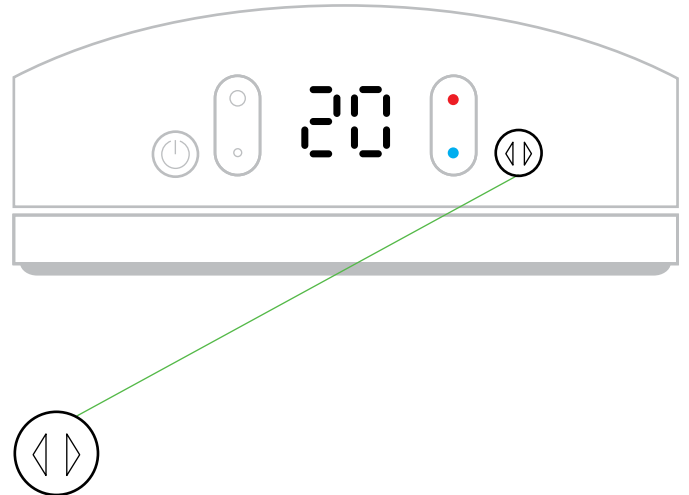

To start the heater oscillating, press the oscillation control button. To stop the heater oscillating, press it again. The heater will not oscillate when the control buttons are pressed.

### Tilt function

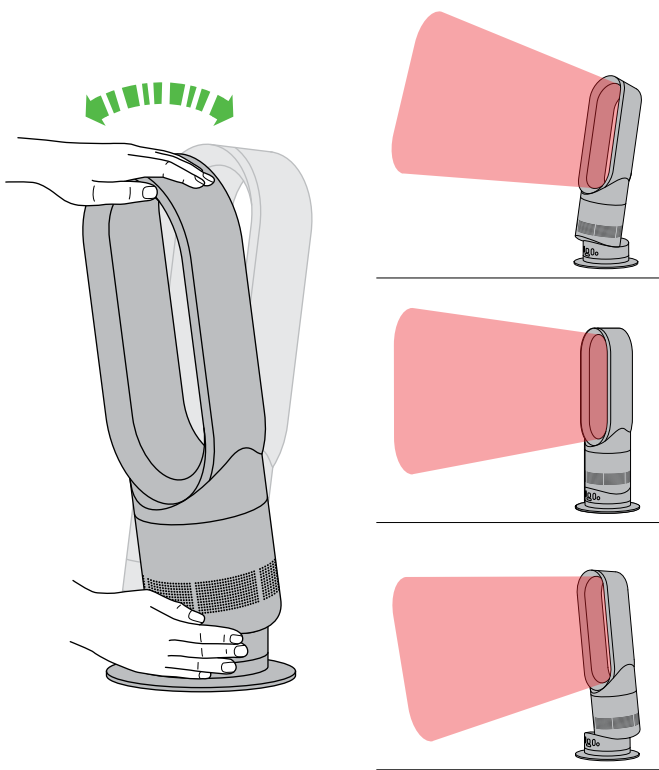

Carefully hold the base and the top of the air loop amplifier. Tilt forward or backward for the required airflow angle.

### Power and remote control\*

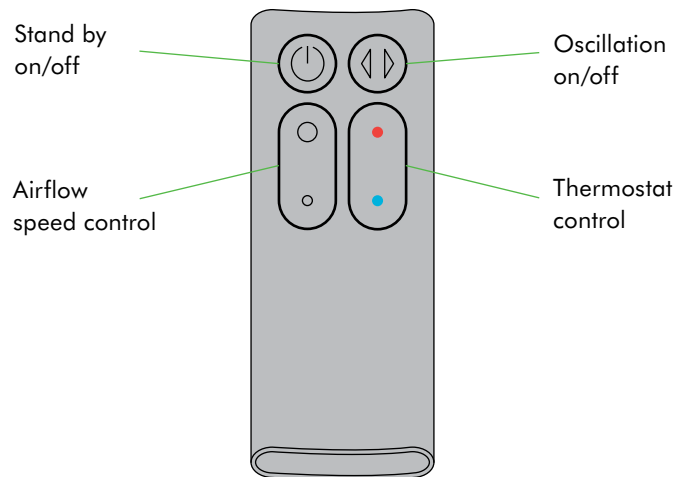

\*Remote control with selected models only.

**Remote control docks magnetically**  
Attach remote control to top of heater with the buttons facing down.

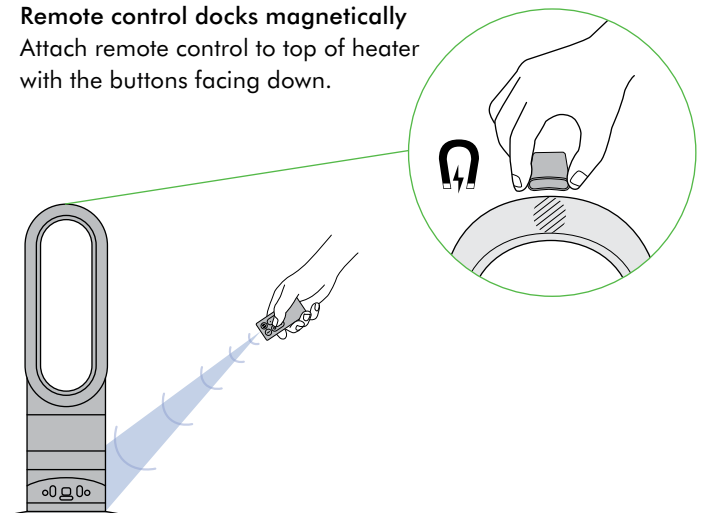

To operate, point remote control toward the front of the base.

1. 打開電源



每次選擇暖風模式時，短時間內，電暖器會自動控制風量大小，以便進行校準。

一旦校準完成後，就會恢復原先所選擇設定的風量。

首次使用時，電暖器會將溫度預設為比目前室溫高出 1°C。爾後，電暖器會記憶最後一次的目標溫度設定。

2. 恆溫控制

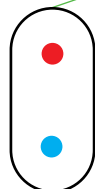
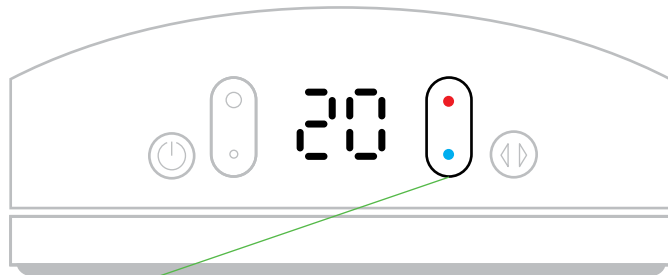

選擇所需的室內溫度。

按下紅色可提高目標溫度、藍色則降低溫度。

除非設定目標溫度高於室溫，否則電暖器無法啟動。

暖風模式

定點加熱

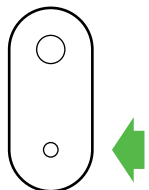

選擇弱風。

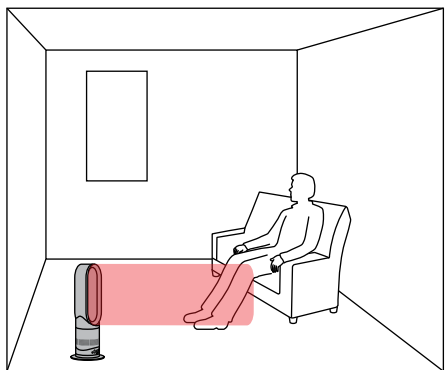

暖房效果

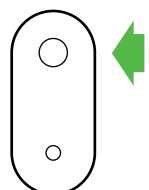

選擇強風。



開啟擺動控制以獲得最佳效果。

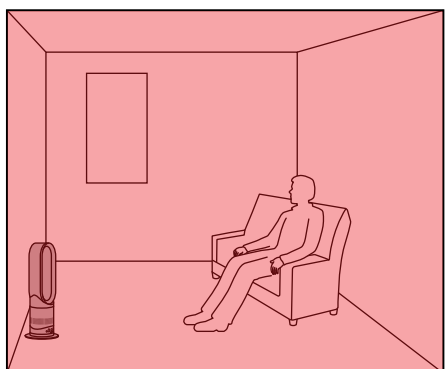

涼風模式

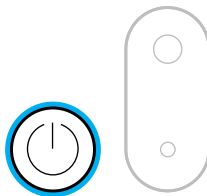
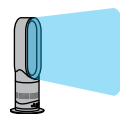

按下藍色的恆溫控制按鈕，將目標溫度改為 0°C。電源按鈕指示燈將從紅色變為藍色。如要調整氣流速度，請使用風量控制。

回到暖風模式

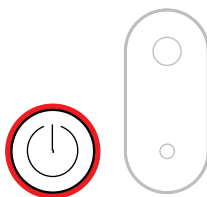
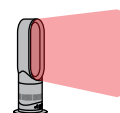

按下紅色的恆溫控制按鈕，直到數字顯示器出現所需的目標溫度。電源按鈕指示燈將從藍色變為紅色。

### 3. 風量控制

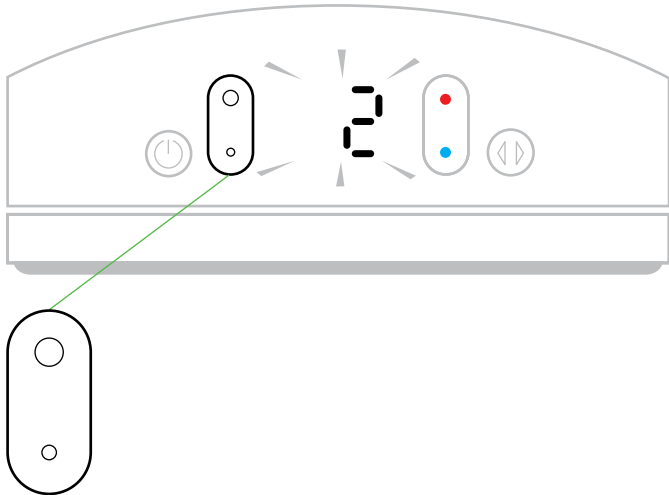

如要改變氣流速度，請按下風量控制按鈕。  
數字顯示器將顯示新的速度；3秒後就會變回目標溫度。

### 4. 擺動控制

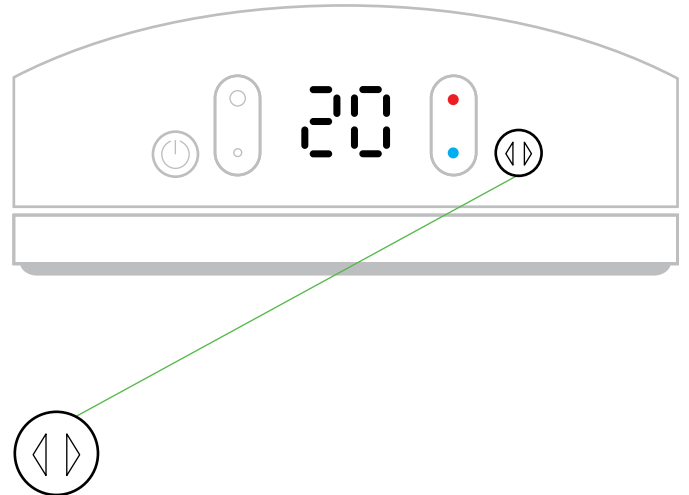

如要啟動電暖器擺動，請按下擺動控制按鈕。  
如要停止電暖器擺動，請再按一次。  
按下控制按鈕時，電暖器不會擺動。

### 俯仰功能

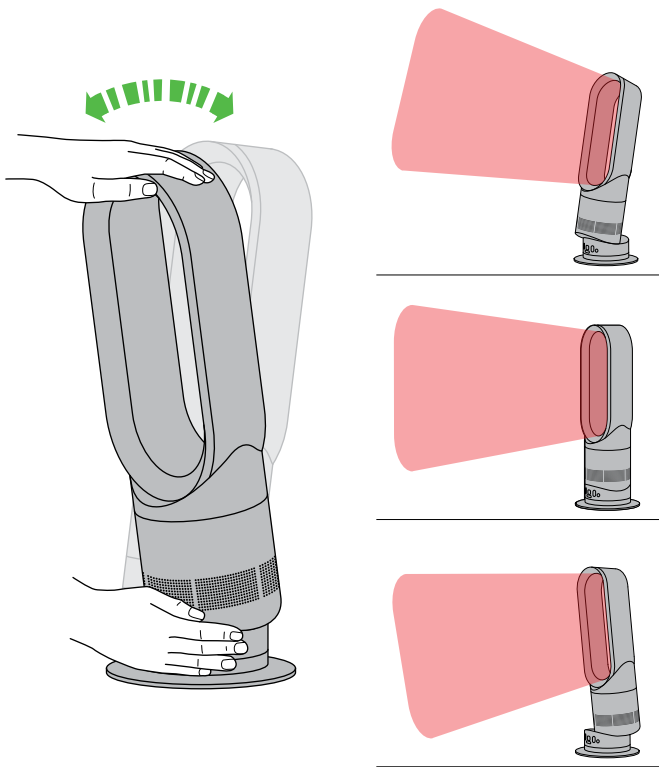

小心握住底座和橢圓環形氣流放大器的頂部。向前或向後俯仰至所需的氣流角度。

### 電源和遙控器\*

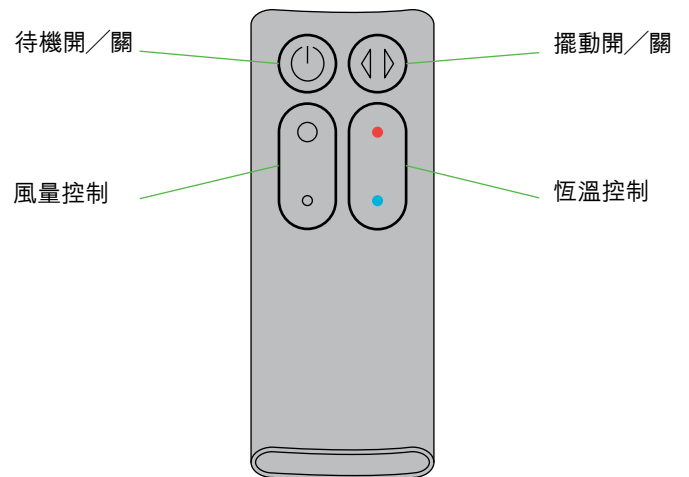

\*只有部分款式配備遙控器。

#### 遙控器採磁吸收納設計

將遙控器裝設在電暖器頂部，  
按鈕面朝下。

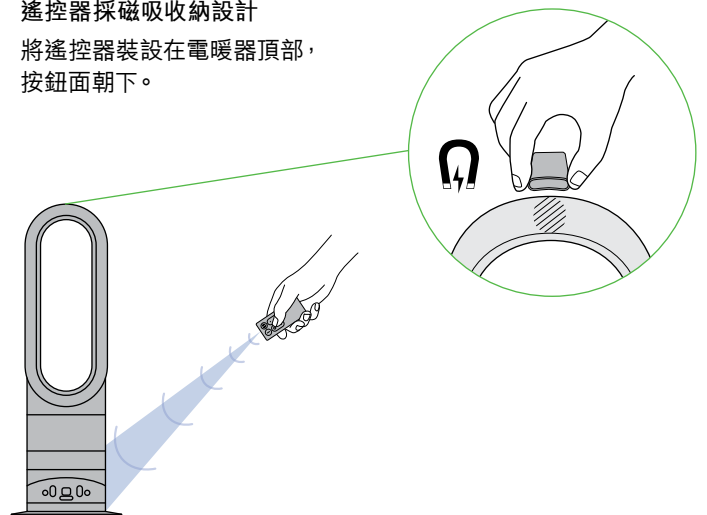

操作時請將遙控器對準底座前面。

1. 通电



每次选择加热模式后，会进行短暂校准循环。  
在此循环中，气流为自动控制。

校准循环完成后，装置返回选定空气流速。

首次使用时，冷暖风扇的默认温度设置为比当前室内温度高1°C。

此后，冷暖风扇将记住最后一次设置的目标温度。

2. 恒温

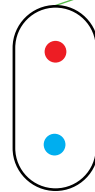
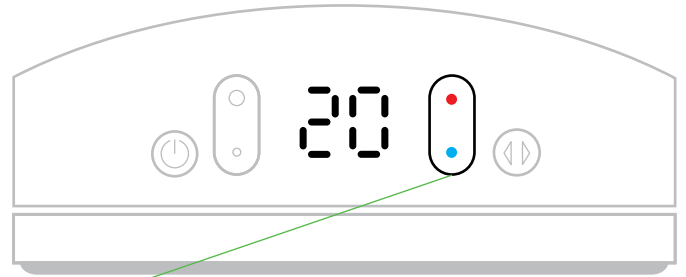

选择所需的室内温度。

按下红色按钮提高目标温度，按下蓝色按钮降低目标温度。只有目标温度高于室内温度时，冷暖风扇才会开始工作。

加热模式

局部加热

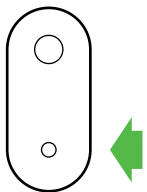

选择弱风。

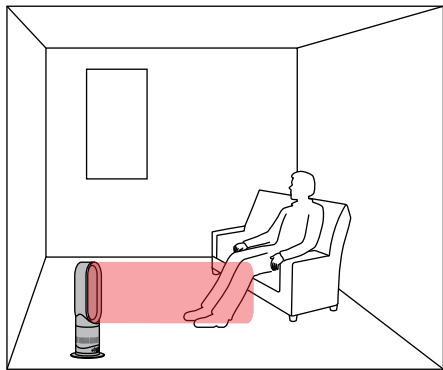

全空间加热

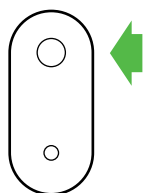

选择强风。



为了获得最佳效果请开启风向控制。

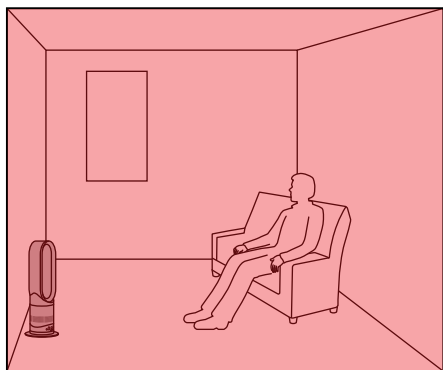

冷风模式

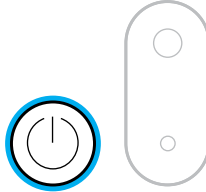
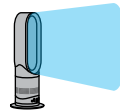

按蓝色恒温控制按钮将目标温度更改为 0°C，电源按钮灯将从红色变为蓝色。若要调整空气流速，请使用风量控制按钮。

返回加热模式

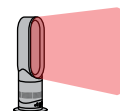

按红色恒温控制按钮直到数字显示屏显示所需的目标温度，电源按钮灯将从蓝色变为红色。

### 3. 风量

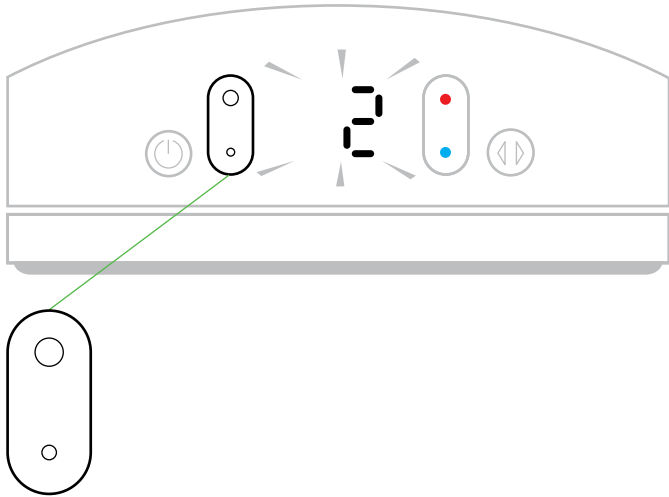

若要更改风量，请按风量控制按钮。  
数字显示屏将显示新的风量，3 秒钟后将恢复显示目标温度。

### 4. 风向

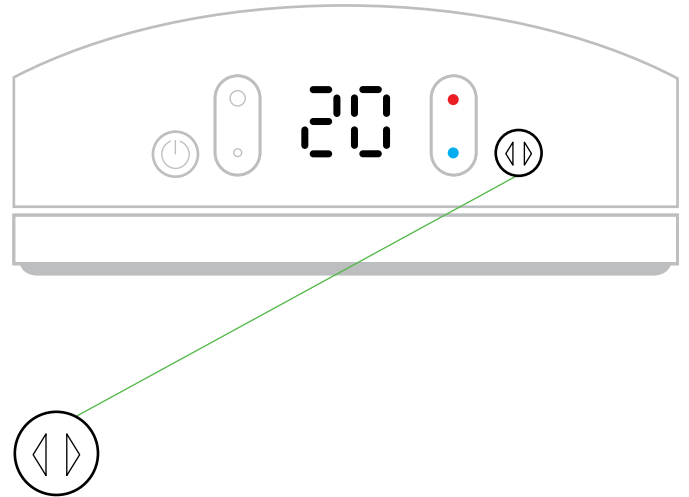

若要调整冷暖风扇的风向，请按风向控制按钮。  
若需固定风向，请再次按此按钮。  
按下风向控制按钮时，冷暖风扇将不会摇摆。

### 倾斜功能

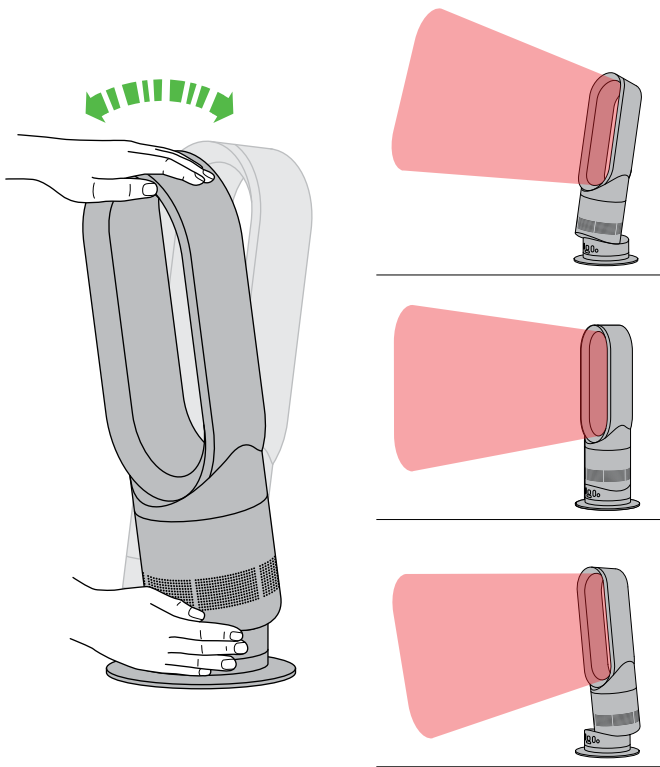

小心握住底座和空气环路放大器的顶端。向前或向后倾斜以获得所需的气流角度。

### 电源和遥控器\*

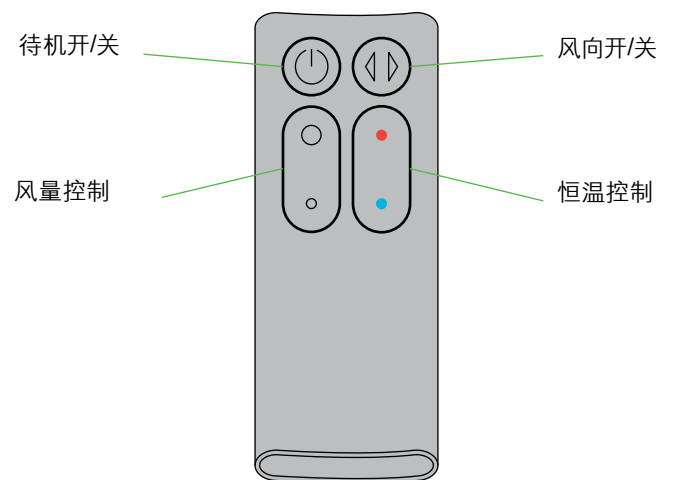

\*遥控器仅为某些特定型号配备。

#### 遥控器磁定位

将遥控器按钮朝下放置在冷暖风扇顶端。

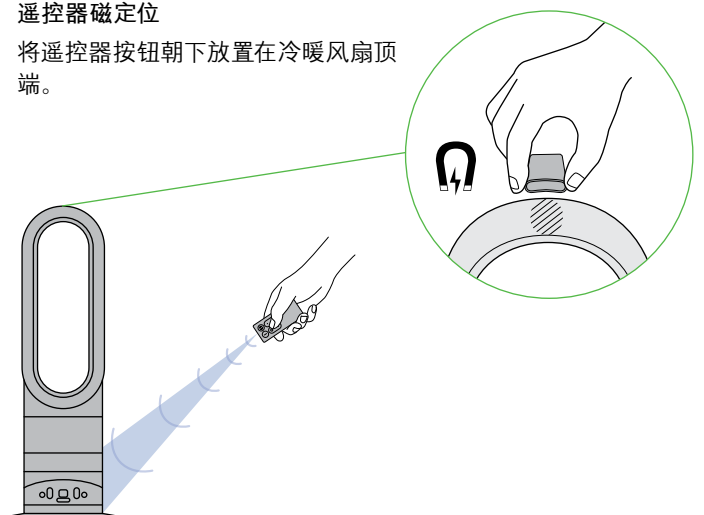

操作时，使遥控器指向底座前端。

# 컨트롤 장치

## 1. 전원버튼



히터 조절이 설정될 때마다 공기흐름이 자동으로 조절되면서 약간의 세팅시간이 소요됩니다.

모든 세팅이 마치면 선택했던

공기 흐름 속도로 되돌아 갑니다.

첫 사용 시, 히터는 현재 실온에서 1° C 높은 온도로 기본 설정됩니다.

그 이후에 히터는 최근의 목표 온도 설정을 기억합니다.



## 2. 온도 조절

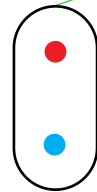
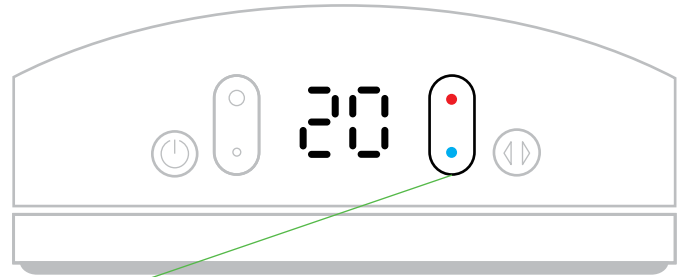

원하는 실내 온도를 선택하십시오.

빨간 단추를 누르면 목표 온도가 올라가고, 파란 단추를 누르면 내려갑니다.

목표 온도가 실내 온도보다 높지 않는 한 히터는 작동하지 않습니다.

## 난방 모드

### 부분 난방

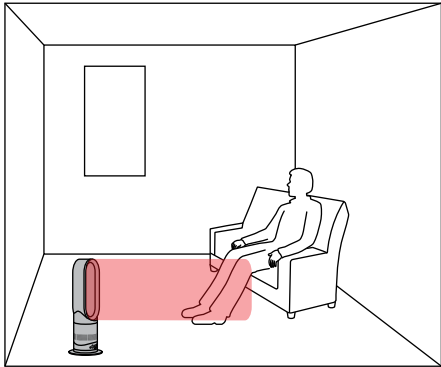
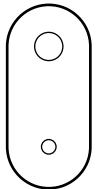

낮은 공기 흐름을 선택하십시오.

### 전체 난방

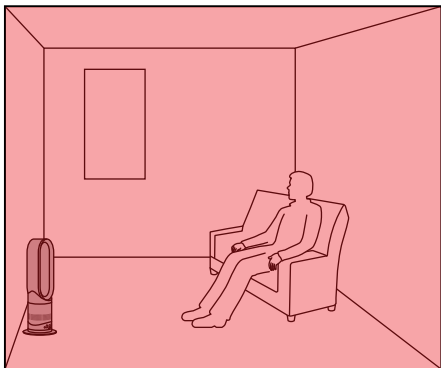
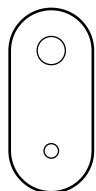

높은 공기 흐름을 선택하십시오.



최상의 효과를 내려면 회전 조절을 켜십시오.

## 시원한 공기 모드

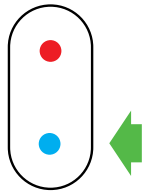
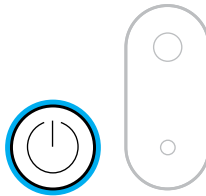
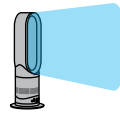

파란색 온도 조절 단추를 눌러 목표 온도를 0° C로 바꾸십시오. 전원 단추의 불빛이 빨간색에서 파란색으로 바뀝니다. 공기 흐름의 속도를 조절하려면 공기 흐름 조절을 사용하십시오.

### 난방 모드로 되돌리기

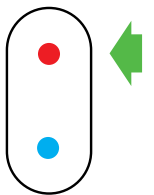
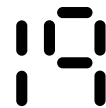
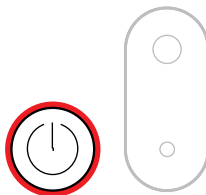
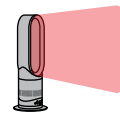

원하는 목표 온도가 디지털 화면에 보일 때까지 빨간색 온도 조절 단추를 누르십시오.

전원 단추의 불빛이 파란색에서 빨간색으로 바뀝니다.

### 3. 공기 흐름 속도 조절

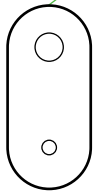
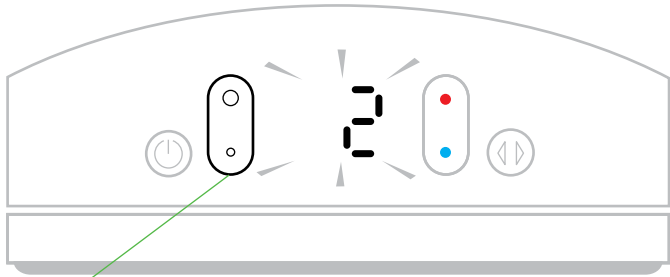

공기 흐름의 속도를 바꾸려면, 공기 흐름 속도 조절 단추를 누르십시오. 디지털 화면에 새로운 속도가 보입니다. 3초 후에는 다시 목표 온도로 돌아갑니다.

### 4. 회전 조절

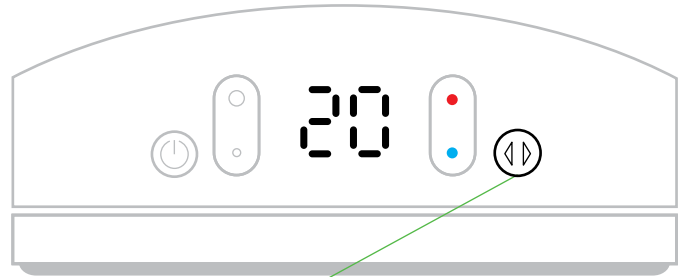

히터가 회전하게 하려면 회전 조절 단추를 누르십시오. 히터의 회전을 멈추려면, 다시 누르십시오.

조절 단추가 눌러 있을 때에는 히터가 진동하지 않습니다.

### 기울기 조절

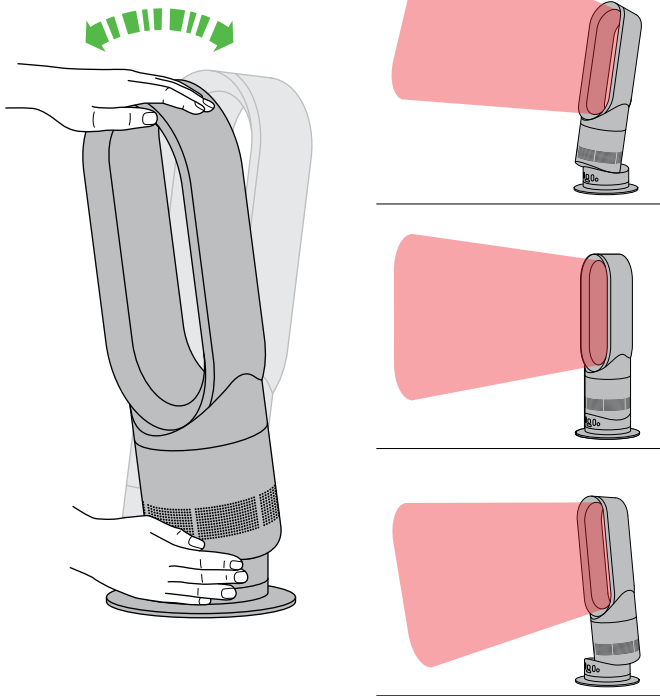

제품 본체 바닥과 날개의 윗부분을 조심해서 잡으십시오. 필요한 공기 흐름의 각도가 나오도록 앞으로 기울이십시오.

### 전원 및 리모컨\*

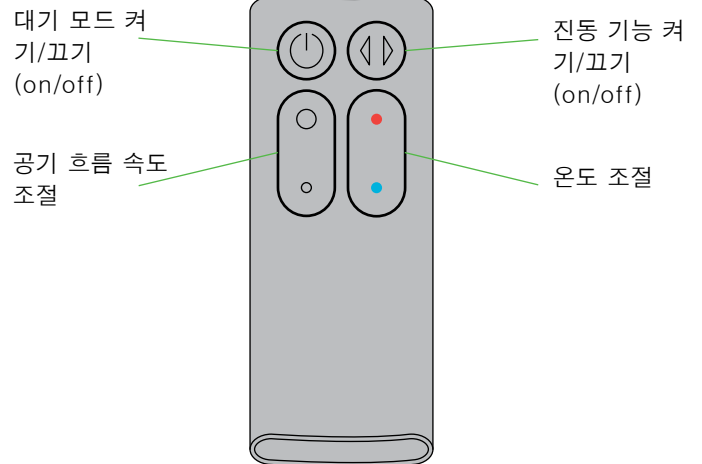

\*리모컨은 선택 모델에만 해당됩니다.

리모컨은 자기력에 의해 본체에 붙습니다.

리모컨을 단추가 아래로 향하게 하여 히터의 윗부분에 부착하십시오.



리모컨 조작 시에는, 리모컨이 밑받침의 정면으로 향하게 하여 사용하십시오.

## Clearing blockages

清除阻塞物

清除阻塞物

막힌 부분 제거

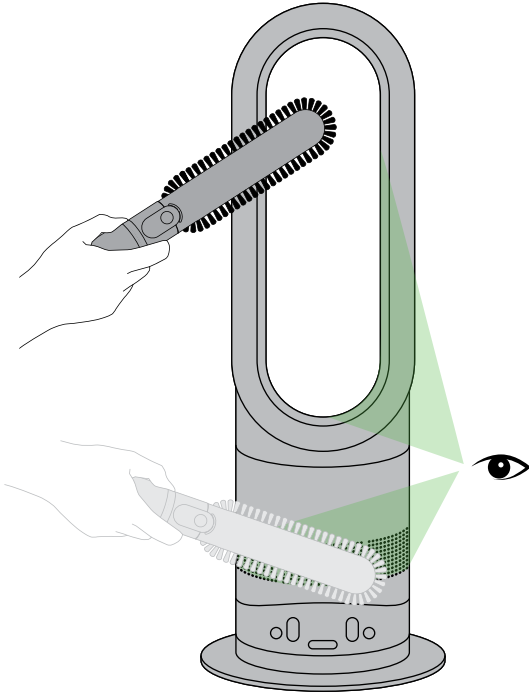

Ensure the heater is unplugged and has been allowed to cool. Look for blockages in the air inlet holes and in the small aperture inside the air loop amplifier. Use a soft brush to remove debris.

確保電暖器的插頭已經拔掉，讓電暖器冷卻。尋找入氣口和橢圓環形氣流放大器內小孔隙的阻塞物。以軟刷刷去碎屑。

確保冷暖風扇插頭已被拔下並充分冷卻。檢查入氣口和空氣環路放大器內部的小孔中是否有阻塞物。用軟刷清除碎屑。

히터의 플러그를 뽑고 식었는지 확인하십시오. 흡기구와 날개 내부의 작은 구멍에 막힌 부분이 있는지 찾습니다. 부드러운 브러시를 이용해 부스러기를 제거하십시오.

## Cleaning

清潔

清潔

청소

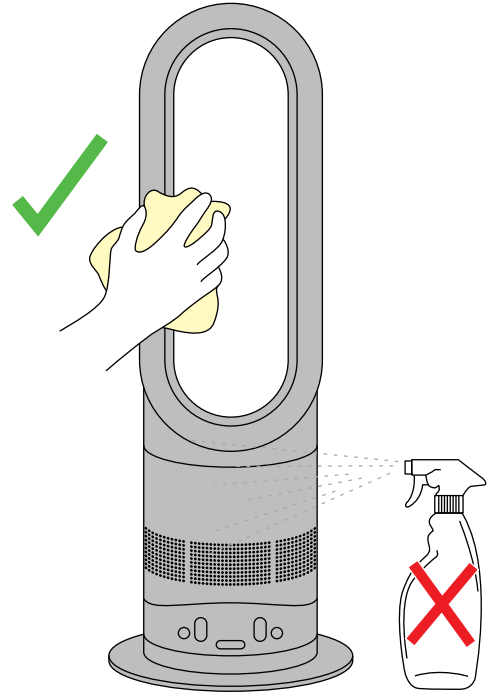
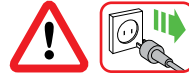

Unplug from the mains electricity supply. Allow to cool for 1 to 2 hours before cleaning if the heater has been in use. To clean, wipe with a dry or damp cloth. Do not use detergents or polishes.

拔掉電源插頭。如果持續使用電暖器一段時間，請冷卻 1 至 2 小時後再行清潔。請使用乾燥或濕潤抹布擦拭本產品。請勿使用清潔劑或亮光劑。

从主电源线上拔下插头。如果刚刚使用过冷暖风扇，在清洁前请使其冷却 1 至 2 小时。清洁时使用干或湿抹布擦拭冷暖风扇。请勿使用洗涤剂或上光剂。

전원 공급 플러그를 뽑으십시오. 히터가 사용 중이었다면 청소 전에 1, 2시간 동안 식히십시오. 청소 시 건조한 천이나 젖은 천으로 닦으십시오. 세제 또는 광택제를 사용하지 마십시오.

**Caution: hot when in use**

注意：使用中呈現高溫狀態

注意：使用时温度较高

주의：사용 중에는 뜨겁습니다.

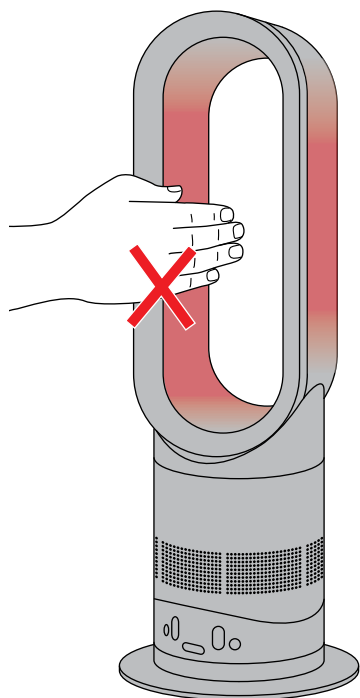

This heater is hot when in use and for a short period after use. Do not let bare skin touch hot surfaces. If children are present, consider positioning the heater out of their reach.

電暖器於使用中或使用後短時間內會呈現高溫狀態。請勿讓未受保護的皮膚接觸到高溫表面。  
如果兒童在場，請將電暖器置於小孩無法碰觸之處。

该冷暖风扇在使用时以及停止使用后的一小段时间内温度较高。请勿使皮肤直接接触高温表面。  
请将冷暖风扇放在小孩接触不到的地方。

본 히터는 사용 중일 때와 사용 직후에 뜨겁습니다.  
뜨거운 표면이 피부에 직접 닿지 않도록 하십시오.  
어린이가 있을 경우, 히터를 어린이의 손이 닿지 않는 곳에 두십시오.

**Battery replacement**

更換電池

更换电池

배터리 교환

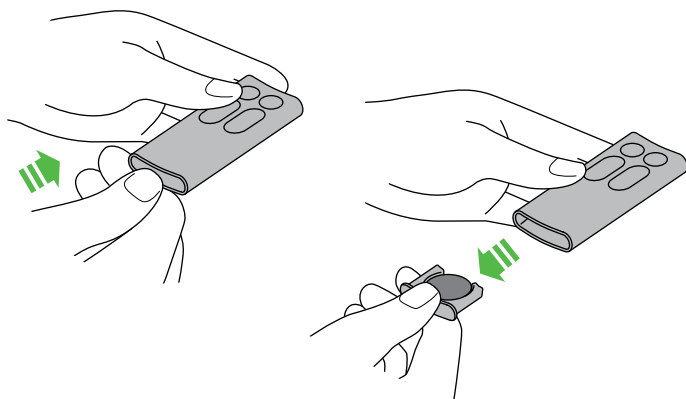

Battery type CR 2032.  
Press the end of the remote to release the battery.

電池類型為 CR 2032。  
按下遙控器尾端即可取出電池。

电池型号为 CR 2032。  
按住遥控器的末端取出电池。

배터리 종류 CR 2032  
리모컨의 끝부분을 눌러 배터리를 분리하십시오.

## USING YOUR DYSON HEATER

PLEASE READ THE 'IMPORTANT SAFETY INSTRUCTIONS' IN THIS DYSON OPERATING MANUAL BEFORE PROCEEDING.

### OPERATION

- The base must be fitted securely before operating. Do not dismantle or use without the base fitted.
- The heater will not operate unless the target temperature is above the room temperature.
- Each time the heating mode is selected, it conducts a short calibration cycle. Airflow will be automatically controlled during this cycle. Once the calibration cycle is complete, it will revert to the selected airflow speed.
- The heater will not oscillate when the control buttons are pressed.
- For your safety this heater is fitted with automatic cut-out switches that operate if the heater tips over or overheats. If the switches operate, unplug the heater and allow it to cool. Before restarting the heater check and clear any blockages and ensure the heater is on a solid level surface.
- If power is interrupted an E1 failure message will be displayed. The heater will need to be turned off and then on again. If the problem persists, call the Dyson Helpline.
- Do not carry out any maintenance or repair work other than that shown in this Dyson Operating Manual, or advised by the Dyson Helpline.
- Do not lubricate any part of this heater.

### TILT FUNCTION

Carefully hold the base and the top of the air loop amplifier. Tilt forward or backward for the required airflow angle.

### CLEANING

- Turn the heater into stand by mode/off.
- Unplug from the mains electricity supply.
- Allow to cool for 1 to 2 hours before cleaning if the heater has been in use.
- To clean, wipe with a dry or damp cloth only.
- Do not use detergents or polishes to clean the heater.

### STORAGE

- When not in use, unplug from the mains electricity supply.
- Store the heater in a dry location and arrange the cable away from the traffic area so that it will not be tripped over or damaged.

### BATTERY REPLACEMENT

-  **CAUTION:**
- Turn the heater into stand by mode and unplug from the mains electricity supply before replacing the battery.
  - Ensure the polarity is correct when installing the battery.
  - Do not attempt to dismantle or charge the battery. Keep away from fire.
  - Follow battery manufacturers' instructions when installing new batteries (battery type CR 2032).

### TROUBLESHOOTING

- Remember: Always unplug from the mains electricity supply before inspecting for problems.
- If the heater will not operate, first check the mains socket has electricity supply and that the plug is properly inserted into the socket.
- If you are still experiencing problems, call the Dyson Helpline.

## GUARANTEE TERMS & CONDITIONS

### DYSON CUSTOMER CARE

#### THANK YOU FOR CHOOSING TO BUY A DYSON APPLIANCE

After registering your free 2 year guarantee, your Dyson appliance will be covered for parts and labour for 2 years from the date of purchase, subject to the terms of the guarantee.

If you have any questions about your Dyson appliance, call the Dyson Helpline with your serial number and details of where/when you bought the appliance. Most questions can be solved over the phone by one of our trained Dyson Helpline staff.

Alternatively, visit [www.dyson.com](http://www.dyson.com) for online help, general tips and useful information about Dyson.

If your Dyson appliance needs a service, call the Dyson Helpline so we can discuss the available options. If your Dyson appliance is under guarantee, and the repair is covered, it will be repaired at no cost.

Your serial number can be found on your rating plate which is on the base of the appliance.

### PLEASE REGISTER AS A DYSON APPLIANCE OWNER

To help us ensure you receive prompt and efficient service, please register as a Dyson appliance owner.

This will confirm ownership of your Dyson appliance in the event of an insurance loss, and enable us to contact you if necessary.

## LIMITED 2 YEAR GUARANTEE

TERMS AND CONDITIONS OF THE DYSON 2 YEAR LIMITED GUARANTEE

### WHAT IS COVERED

- The repair or replacement of your Dyson appliance (at Dyson's discretion) if it is found to be defective due to faulty materials, workmanship or function within 2 years of purchase or delivery (if any part is no longer available or out of manufacture Dyson will replace it with a functional replacement part).

### WHAT IS NOT COVERED

Dyson does not guarantee the repair or replacement of a product as a result of:

- Accidental damage, faults caused by negligent use or care, misuse, neglect, careless operation or handling of the appliance which is not in accordance with the Dyson Operating Manual.
- Use of the appliance for anything other than normal domestic household purposes.
- Use of parts not assembled or installed in accordance with the instructions of Dyson.
- Use of parts and accessories which are not genuine Dyson components.
- Faulty installation (except where installed by Dyson).
- Repairs or alterations carried out by parties other than Dyson or its authorised agents.
- Damage from external sources such as transit, weather, electrical outages or power surges.
- Failures caused by circumstances outside Dyson's control.
- Damage as a result of use not in accordance with the rating plate.
- Blockages – please refer to the Dyson Operating Manual for details of how to look for and clear blockages.
- Normal wear and tear, such as the battery.
- If you are in any doubt as to what is covered by your guarantee, please contact Dyson.
- Use of the fan outside the country of purchase.

### SUMMARY OF COVER

- The guarantee becomes effective at the date of purchase (or the date of delivery if this is later).
- You must provide proof of (both the original and any subsequent) delivery/purchase before any work can be carried out on your Dyson appliance. Without this proof, any work carried out will be chargeable. Keep your receipt or delivery note.
- All work will be carried out by Dyson or its authorised agents.
- Any parts which are replaced will become the property of Dyson.
- The repair or replacement of your Dyson appliance under guarantee will not extend the period of guarantee.
- The guarantee provides benefits which are additional to and do not affect your statutory rights as a consumer.

### ABOUT YOUR PRIVACY

- Dyson may use this information for future marketing and research purposes (including sending commercial electronic messages) and may disclose it to third parties for the purposes of providing the services you have requested or to our business partners or professional advisers. If you wish to access your personal information or see our full privacy policy, please contact the Dyson Customer Care Helpline.

### DISPOSAL INFORMATION

Dyson products are made from high grade recyclable materials. Please dispose of this product responsibly and recycle where possible.

### PRODUCT INFORMATION

Please note: Small details may vary from those shown.  
Net weight: 2.46kg

## 使用您的戴森電暖器

請閱讀本戴森操作手冊中的「重要安全注意事項」後再開始操作使用。

### 操作

- 操作前，底座必須安裝穩固。底座未裝好前，請勿拆解或使用。
- 除非所設定溫度高於室溫，否則電暖器無法啟動。
- 每次選擇暖風模式時，短時間內，電暖器會自動控制風量大小，以便進行校準。
- 一旦校準完成後，就會恢復原先所選擇設定的風量。
- 按下控制按鈕時，電暖器不會擺動。
- 為了您的安全，本電暖器裝有自動斷電開關，在電暖器翻倒或過熱時就會啟動。如果開關啟動，請拔掉電暖器插頭，讓電暖器冷卻。重新啟動電暖器之前，請檢查並清除阻塞物，確保電暖器置於堅固的平面上。
- 如果電源中斷，E1 無效訊息將會出現。您必須關閉電暖器後再次啟動。如果問題仍然存在，請致電戴森服務專線。
- 請勿執行任何本戴森操作手冊或戴森服務專線建議以外的維修保養作業。
- 請勿在本電暖器的任何部分使用潤滑油。

### 俯仰功能

小心握住底座和橢圓環形氣流放大器的頂部。向前或向後俯仰至所需的氣流角度。

### 清潔

- 將電暖器轉至待機模式／關閉。
- 拔掉電源插頭。
- 如果持續使用電暖器一段時間，請冷卻 1 至 2 小時後再行清潔。
- 只可使用乾燥或濕潤抹布清潔、擦拭。
- 請勿使用清潔劑或亮光劑來清潔電暖器。

### 收納

- 不使用時，請拔掉電源插頭。
- 請將電暖器收納於乾燥處，並將電線收藏至無人走動區域，以免受損或受到踩踏。

### 更換電池

-  **注意：**
- 更換電池前，先將電暖器轉至待機模式，然後拔掉電源插頭。
- 安裝電池時，請確保極性正確。
- 請勿試圖拆解電池或為電池充電。遠離火源。
- 請遵照電池製造商之指示安裝新電池（電池類型 CR 2032）。

### 問題解決

- 切記：檢查問題前，請務必先拔掉電源插頭。
- 如果電暖器無法運作，首先檢查電源插座是否有電，插頭是否正確插入插座。
- 如果仍有問題，請致電戴森服務專線。

### 保固條款與細則

#### 戴森客戶服務

感謝您選購戴森產品  
在登記2年免費保固後，您的戴森產品可享受自購買日起的2年零件與人工保固服務，具體規定見保固書條款。  
如果您對戴森產品有任何問題，請致電戴森服務專線，並提供您的序號及購買地點與時間。大部分的問題都可以在電話上由我們訓練有素的戴森客戶服務專線人員解決。  
您也可以造訪 [www.dyson.com](http://www.dyson.com) 查看線上說明、常用秘訣以及關於戴森的實用資訊。  
如果您的戴森產品需要服務，請撥打戴森服務專線，與我們討論可行的方案。若您的戴森產品仍在保固期限內，且維修項目在保固範圍內，則不收取任何維修費用。  
序號請見產品底座上的標牌。

### 請註冊成為戴森產品使用者

為了確保您可以及時獲得有效率的服務，請註冊成為戴森產品所有人。  
如此一來，在發生保險損失時即可確認您的戴森產品所有權，也能讓我們在必要時與您聯絡。

## 2年保固

戴森 2 年保固之條款與細則

### 保固項目包括

在購買或提貨2年內，因材料、製造或功能瑕疵而造成的故障（由戴森進行專業判斷），可予維修或更換戴森產品（如該零件停售或停產，戴森將以可用的替換件加以替代）。

### 保固項目不包括

- 對於下列原因所造成的產品維修或零件更換，戴森概不提供免費保固服務：  
由於使用或照管疏忽、不當使用、大意不慎、操作錯誤或未依照戴森操作手冊使用/處理該產品，所導致的意外損壞或故障。
- 將產品用於非正常家庭使用用途。
- 使用未依照戴森的指示進行組裝或安裝的零件。
- 使用非戴森原廠零配件。
- 安裝錯誤（除非由戴森加以安裝）。
- 阻塞 — 請參閱戴森操作手冊，瞭解如何尋找及清除阻塞之細節。
- 外力造成的損害，例如搬運、天氣、停電或電湧。
- 因超出戴森控制範圍的情況而造成的故障。
- 因沒有按照標牌說明使用本產品而造成的損害。
- 阻塞 — 請參閱戴森操作手冊，瞭解如何尋找及清除阻塞之細節。
- 正常損耗，例如電池。
- 如有任何關於保固項目內容的疑問，請致電戴森客戶服務專線。
- 在購買國之外使用本風扇。

### 封面摘要

- 保固期自購買日（或提貨日，以較晚者為準）起生效。
- 享受戴森產品的保固服務之前，您必須出示提貨／購買憑單（原始及後續單據）。如無法提供憑單，則須支付相關服務費用。請妥善保存收據或提貨單。
- 保固服務由戴森或其經授權代表提供。
- 被更換舊零件歸戴森所有。
- 如風扇在保固期內曾接受維修及零件更換，並不會致使保固期延長。
- 保固書提供的權益附加於您的消費者法定權利之上，且不會對其產生影響。

### 關於您的隱私權

- 戴森可能將這些資訊用於未來行銷和研究目的（包括發送廣告郵件），並可能將這些資訊揭露給第三方，以提供您要求的服務，或揭露給合作廠商或專業顧問。如果您希望取得個人資訊或查閱本公司完整隱私權政策，請聯絡戴森客戶服務專線。

### 廢棄處理

戴森產品是由高級可回收材料製成。請以負責態度丟棄本產品並儘可能回收。

### 產品資訊

請注意：規格內容可能稍有差異。  
淨重：2.46公斤

## 使用您的戴森冷暖风扇

操作前，请先阅读本戴森操作手册中的“重要安全说明”。

### 操作

- 使用前必须将底座固定牢靠。请勿拆除底座或在未安装底座的情况下使用。
- 只有目标温度高于室内温度时，冷暖风扇才会开始工作。
- 按下风向控制按钮时，冷暖风扇风向将会固定。
- 为了保证您的安全，冷暖风扇上安装了自动断电装置，可在其倾倒或过热时自动触发。如果触发此开关，请拔出插头并使其冷却。在重新启动冷暖风扇前请检查并清除任何阻塞物，并且确保将其放置在坚硬的水平表面。
- 如果供电中断将显示E1故障消息，需要将冷暖风扇关闭然后再打开。如果问题依然存在，请拨打戴森客户关怀热线。
- 请严格按照本戴森操作手册说明或在戴森服务人员的建议下进行维护或修理作业。
- 请勿润滑此冷暖风扇的任何部件。

### 倾斜功能

小心握住底座和空气环路放大器的顶端，向前或向后倾斜以获得所需的气流角度。

### 清洁

- 将冷暖风扇设为待机模式/关闭。
- 从主电源线上拔下插头。
- 如果刚刚使用过冷暖风扇，在清洁前请使其冷却 1 至 2 小时。
- 仅可使用干或湿抹布擦拭冷暖风扇。
- 请勿使用洗涤剂或上光剂清洁冷暖风扇。

### 存放

- 当不使用时，从主电源线上拔下插头。
- 将冷暖风扇存放在干燥的地方，电线应远离通道，以免绊脚或损坏电线。

### 更换电池



#### 注意：

- 更换电池前，请将冷暖风扇设为待机模式并从主电源线上拔下插头。
- 安装电池时，请确保极性正确。
- 请勿尝试拆解电池或为电池充电。远离火源。
- 安装新电池时，请遵照电池制造商的说明操作（电池型号为 CR 2032）。

### 故障排除

- 请记住：检查问题前，务必从主电源线上拔下插头。
- 如果冷暖风扇不工作，请首先检查主电源插座是否有电且插头是否正确插入其中。
- 如果还有问题，请拨打戴森客户关怀热线。

### 保修条款与条件

#### 戴森客户关怀

感谢您选择购买戴森产品

登记获取 2 年免费保修后，您的戴森产品自购买之日起，将享受 2 年的零件和人工保修服务，但须符合保修条款的规定。

关于戴森产品，如果您有任何疑问，请拨打戴森客户关怀热线，并提供您的序列号及购买地点与时间。

大部分的问题都可通过电话询问戴森客服。

如果您的戴森产品需要维护，请拨打戴森客户关怀热线，与我们的客服讨论可行的方案。若您的产品尚在保修期内，且维修项目在保修范围内，则不收取任何维修费用。

序列号请见产品底座。

### 请注册为戴森用户

为确保您获得及时高效的服务，请注册成为戴森用户。

如果保卡丢失，这可确定您对戴森产品的所有权，并且我们也可以在必要时与您联系。

## 2年有限保修

戴森 2 年有限保修条款和条件

### 保修范围

- 在购买或交货后的2年之内，因材料、生产工艺或功能瑕疵而造成的故障（由戴森进行专业判断），戴森将提供免费维修或更换零件（如该零件停售或停产，戴森将以合适的零件替代）。

### 不保修范围

- 对于以下原因所造成的产品维修或零件更换，戴森概不提供免费保修服务：
  - 由于使用时不小心、误用、疏忽、粗鲁操作或以任何违反戴森操作手册的方式操作所造成的意外损坏和故障。
  - 将产品用于任何正常居家使用之外的目的。
  - 使用的零件未按戴森指导说明进行组装或安装。
  - 没有使用戴森生产和建议的零件和附件。
  - 错误安装（戴森人员安装的除外）。
  - 非戴森或其授权代理对风扇进行的维修或改装。
  - 外部原因所造成的损坏，例如：运输、天气、停电或电击等。
  - 戴森控制范围以外的情况导致的故障。
  - 未遵守铭牌要求导致的损坏。
  - 阻塞物 — 有关如何检查并清除阻塞物的详细信息请参阅戴森操作手册。
  - 正常磨损和损耗，比如电池。
- 如果您对保修范围有任何疑问，请致电戴森客户关怀热线。
- 在购买 国之外使用本风扇。

### 保修范围概要

- 保修自购买（或交付，若交付时间略晚于购买时间）之日起生效。
- 享受保修服务必须提供（原始及任何后续）发票/提货单据。如无相关单据，保修服务可能会收取一些费用。请妥善保管发票及提货单据。
- 所有工作都将由戴森或其授权代理商完成。
- 任何更换的部件将归戴森所有。
- 若该产品在保修期内曾接受维修或零件更换，并不能延长产品的保修期。
- 保修条款所提及的权益附加于您的消费者法定权利之上，且不会对其产生影响。

### 关于您的隐私权

- 戴森及其代理商将仅以促销、营销及提供维护服务之目的持有您的资料。
- 如您的个人资料或营销偏好有变，或对您的数据使用方式有任何疑问，请联系我们。

### 回收信息

戴森产品使用高级别可回收材料制造，因此不应当作为生活垃圾来处理。

### 产品信息

请注意：细微之处可能与图形所示有所不同。

净重： 2.46kg

## 다이슨 히터 사용

다이슨 사용 설명서의 '중요 안전 정보' 를 읽은 후에 계속하십시오.

### 사용

- 밀받침은 사용 전에 잘 고정되어야만 합니다. 밀받침을 떼어내거나 고정시키지 않은 채로 사용하지 마십시오.
- 목표 온도가 실제 온도보다 높지 않는 한 히터는 작동하지 않습니다.
- 히터 조절이 설정될 때마다 공기흐름이 자동으로 조절되면서 약간의 세팅시간이 소요됩니다.
- 모든 세팅이 마치면 선택했던 공기 흐름 속도로 되돌아 갑니다.
- 조절 단추가 눌러 있을 때에는 히터가 진동하지 않습니다.
- 안전을 위해 본 히터에는 히터가 쓰러지거나 가열될 경우 작동되는 자동 차단 스위치가 있습니다. 스위치가 작동될 경우 플러그를 뽑고 히터를 식히십시오. 히터를 재가동하기 전에 막힌 부분이 없는지 확인하고 단단한 바닥에 히터가 자리잡도록 하십시오.
- 전원이 중단되면 E1 실패 메시지가 표시됩니다. 히터를 끈 후 다시 켜야 합니다. 문제가 계속되면 다이슨 헬프라인에 전화하십시오.
- 다이슨 사용 설명서에서 설명된 방식이나 다이슨 헬프라인에서 권장하는 방법으로만 관리 또는 수리해야 합니다.
- 히터의 어떤 부품에도 기름칠을 하지 마십시오.

### 기울기 조절

밀받침 부분과 날개 뒷부분을 조심해서 잡으십시오. 필요한 공기 흐름의 각도가 나오도록 앞뒤로 기울이십시오.

### 청소

- 히터를 대기 모드 또는 끄기(off)로 전환하십시오.
- 전원 공급 플러그를 뽑으십시오.
- 히터가 사용 중이었다면 청소 전에 1, 2시간 동안 식히십시오.
- 청소 시 건조한 천이나 젖은 천으로만 닦으십시오.
- 히터 청소 시 세제나 광택제를 사용하지 마십시오.

### 보관

- 사용하지 않을 때에는 전원 공급 플러그를 뽑으십시오.
- 히터를 건조한 곳에 보관하고, 케이블은 자주 다니는 길을 피해서 정리하여 걸려 넘어지거나 손상되지 않게 하십시오.

### 배터리 교환



주의:

- 배터리를 교환하기 전에 히터를 대기 모드로 전환하고 주 전원 공급 플러그를 뽑으십시오.
- 배터리를 설치하기 전에 음양이 올바르게 확인하십시오.
- 배터리를 분해하거나 충전하지 마십시오. 불에서 멀리 두십시오.
- 새 배터리를 설치할 때에는 배터리 제조업체의 안내를 따르십시오(배터리 종류 CR 2032).

### 문제 해결

- 주의: 문제를 점검하기 전에 늘 주 전원 공급 플러그를 뽑으십시오.
- 히터가 작동하지 않는다면 우선 콘센트에 전력이 공급되는지, 플러그가 콘센트에 제대로 꽂혀 있는지 확인하십시오.
- 여전히 문제가 있을 경우, 다이슨 헬프라인에 전화하십시오.

### 보증 약관

#### 다이슨 고객 서비스 부서

다이슨 제품을 구입해 주셔서 감사합니다.

무료 2년 보증을 등록한 후에는 보증 약관에 따라 다이슨 제품 구입일로부터 2년 동안 부품 교환 및 수리가 보증됩니다. 다이슨 제품에 대해 문의 사항이 있으시면 시리얼번호와 이 제품을 구입한 장소와 시기 정보를 준비하여 다이슨 헬프라인으로 문의하시기 바랍니다. 대부분의 질문은 다이슨 고객 서비스 헬프라인 직원을 통해 해결될 수 있습니다. 온라인 도움말, 일반 설명, 다이슨에 관한 유용한 정보를 보시려면 [www.dyson.com](http://www.dyson.com)을 방문해 주세요. 다이슨 제품에 대한 서비스가 필요한 경우 다이슨 헬프라인으로 문의하십시오. 가능한 선택 사항을 설명해 드립니다. 다이슨 제품의 보증 기간이 적용되고 보증 범위 내에서 수리되는 경우 수리 비용이 일체 들지 않습니다. 시리얼번호는 제품 밀받침에 있는 등급표에 기록되어 있습니다.

### 다이슨 제품 사용자로 등록하십시오.

신속하고 효율적인 서비스를 받을 수 있도록 하기 위해, 다이슨 제품 사용자로 등록하시기 바랍니다. 등록을 하면 보험 손실이 발생할 경우 귀하가 다이슨 제품 구입자임을 확인할 수 있고, 필요 시 다이슨에서 연락을 드릴 수 있습니다.

## 2년 제한 보증

다이슨 2년 제한 보증 약관

### 보증되는 사항

- 잘못된 재료, 세공 및 기능으로 인해 다이슨 제품에 결함이 발생한 경우 (다이슨의 판단 하에) 제품 구입 또는 배송 후 2년 동안 수리 및 교체가 가능합니다. (부품이 더 이상 이용 가능하지 않거나 생산되지 않는 경우 다이슨은 작동할 수 있는 교체 부품으로 교환해 드립니다).

### 보증 되지 않는 사항

- 다이슨은 다음과 같은 결과로 발생하는 제품에 대해 수리나 교체를 보증하지 않습니다.
- 태만한 사용이나 관리, 오용, 방치, 부주의한 사용 또는 다이슨 사용 설명서에 따르지 않은 제품의 조작으로 인한 우연한 손상, 결함.
- 일반적인 국내 가정용 목적 이외의 다른 용도로 제품을 사용.
- 다이슨 설명서에 따라 조립 또는 설치되지 않은 부품의 사용.
- 다이슨이 생산하거나 권장하는 것 이외의 부품 및 부속품 사용.
- 올바르게 않은 설치(다이슨이 설치한 경우 제외).
- 막힌 부분 - 막힌 부분을 점검하고 청소하는 방법에 관한 자세한 내용은 다이슨 사용 설명서를 참조하십시오.
- 운반, 날새, 정전, 전력 서지 등 외부적인 요인으로 발생하는 손상
- 다이슨의 제어 범위를 벗어난 환경으로 인해 발생하는 고장.
- 등급표를 따르지 않고 사용한 결과로 발생하는 손상.
- 막힌 부분 - 막힌 부분을 점검하고 청소하는 방법에 관한 자세한 내용은 다이슨 사용 설명서를 참조하십시오.
- 배터리와 같은 일상적인 사용에 의한 마모.
- 보증 사항에 대해 궁금한 점이 있는 경우 다이슨 고객 서비스 헬프라인으로 문의하십시오.
- 다이슨 선풍기를 구매한 국가 이외에서 사용한 경우.

### 보증 범위 요약

- 보증은 제품 구입 시(또는 배송이 구입일 이후인 경우 배송일)에 발효됩니다.
- 다이슨 제품에 대한 작업을 수행하기 전에 (원본 및 일체 후속) 배송/구입 증명서를 제공해야 합니다. 해당 증명서가 없는 경우 수행되는 작업에 대해 보증이 부과됩니다. 영수증이나 배송 증명서를 보관하십시오.
- 모든 업무는 다이슨 또는 다이슨 공인 대리점에서 수행됩니다.
- 교환된 모든 부품은 다이슨의 자산입니다.
- 보증 정보에 따라 팬의 수리 및 교체는 보증 기간을 연장시키지 않습니다.
- 본 보증이 제공하는 혜택은 소비자의 법률적 권리에 추가되지만 그 권리에 영향을 미치지 않습니다.

### 개인 정보 보호 정책 정보

- 다이슨은 이 정보를 향후 마케팅 및 리서치 목적(상업적인 전자 메시지 발송 포함)으로 이용할 수 있으며 귀하가 요청한 서비스 제공 목적으로 제3자나 비즈니스 파트너, 전문 자문사에 제공할 수도 있습니다. 귀하가 귀하의 개인정보를 이용하거나 다이슨의 전체 개인정보보호 정책을 보시려면 다이슨 헬프라인으로 연락해 주시기 바랍니다.

### 제품 처리 정보

다이슨 제품은 재활용 가능한 고급 소재로 만들어집니다. 제품의 폐기는 신중하게 하시고 가급적 재활용하시기 바랍니다.

### 제품 정보

참고: 일부 세부 사항은 제시된 내용과 다를 수 있습니다.

제품 무게: 2.46kg







## Dyson Customer Care

If you have a question about your Dyson heater, call the Dyson Customer Care Helpline with your serial number and details of where and when you bought the heater, or contact us via the Dyson website. The serial number can be found on the base of the heater.

### 戴森客戶服務

如果您有任何關於戴森電暖器的疑問，請致電戴森客戶服務專線，並提供您的電暖器序號及購買地點與時間的詳情，或者透過戴森網站與我們聯絡。序號請見電暖器底座。

### 戴森客戶關懷

關於戴森冷暖風扇，如果您有任何問題，請撥打戴森客戶關懷熱線，提供給我們產品序列號和購買產品的詳細時間和地點，或者通過戴森網站與我們聯繫。產品序列號詳見該冷暖風扇底座。

### 다이슨 헬프라인

다이슨 히터에 대해 질문이 있으시면 시리얼번호와 이 히터를 구입한 장소와 시기 정보를 준비하여 다이슨 고객 서비스 부서로 전화하거나 다이슨 웹사이트를 통해 문의하시기 바랍니다. 시리얼번호는 히터의 밑받침에 나와 있습니다.

### HK

Jebsen Consumer Products Company Limited  
www.jebsenconsumer.com  
2926-2300  
10/F, Continental Electric Industrial Building,  
17 Wang Chiu Road, Kowloon Bay, Kowloon, Hong Kong

### MY

Dyson Helpline  
dysonsupport@visionary.com.my  
+603 7710 5877  
Visionary Solutions Sdn Bhd 49, Lorong Rahim Kajai 13,  
Taman Tun Dr Ismail, 60000, Kuala Lumpur

### TW

Dyson 消費者服務中心  
service@hlh.com.tw  
0800-251-209  
台灣區獨家總代理 恆隆行貿易股份有限公司  
台北市內湖區洲子街88號7樓

### KR

코스모 글로벌  
www.dyson.com  
1588-4253  
137-070  
서울시 서초구 서초동 1534-5  
코스모빌딩

### CN

捷成消费品(中国)有限公司  
jclshsr@jebsen.com  
4006 333 508  
广州市越秀区中山三路三十三号B塔2806房(自编)  
中华国际中心B塔B2806单元

## REGISTER YOUR FREE 2 YEAR GUARANTEE

注册获取 2 年免费保修

註冊您的免費 2年保固

품질보증 2년

## REGISTER BY PHONE

Call our dedicated Helpline.

## 通过电话注册

致电我们的戴森客户关怀热线。

## 電話註冊專線

撥打我們的專用熱線。

대한민국에서 판매되는 정식수입제품의 경우 제품 출고 시 2년 품질보증 등록 절차가 자동으로 이루어집니다.

CN 4006 333 508

KR 1588 4253

TW 0800 251 209

MY 603 7710 5877

HK 2926 2300

